

Weitergabe sowie Vervielfältigung dieses Dokuments, Verwertung und Mitteilung seines Inhalts sind verboten, soweit nicht ausdrücklich gestattet. Zuwiderhandlungen verpflichten zu Schadensersatz. Alle Rechte für den Fall der Patent-, Gebrauchsmuster- oder Geschmacksustereinträgung vorbehalten. © Pfisterer

The reproduction, distribution and utilization of this document as well as the communication of its contents to others without explicit authorization is prohibited. Offenders will be held liable for the payment of damages. All rights reserved in the event of the grant of a patent, utility model or design. © Pfisterer

1 2 3 4

A
B
C
D
E
F

A
B
C
D
E
F

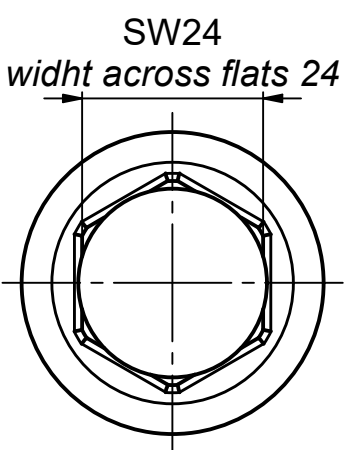
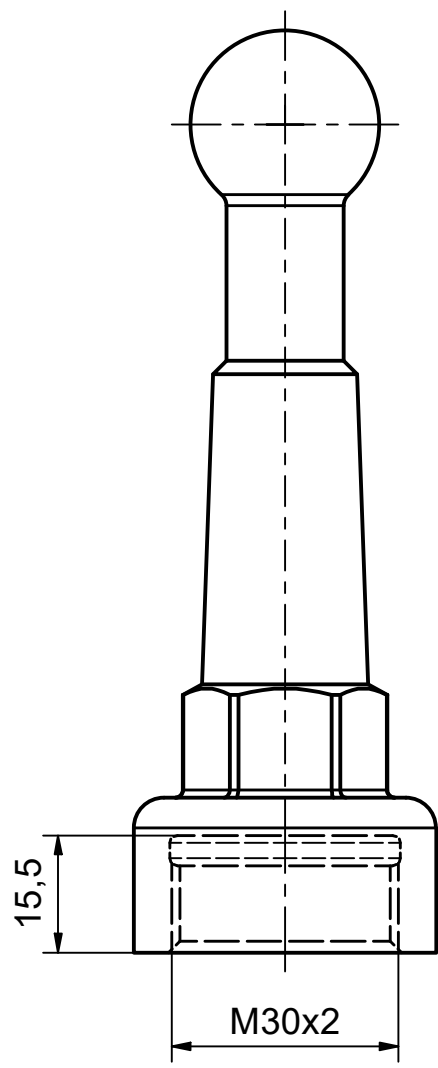
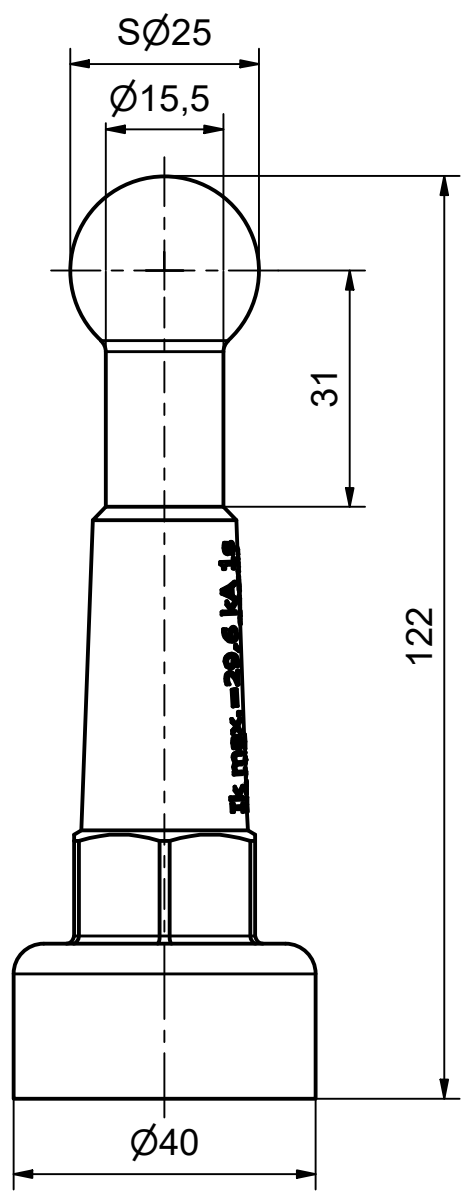

Körper verzinkt
Body tinned

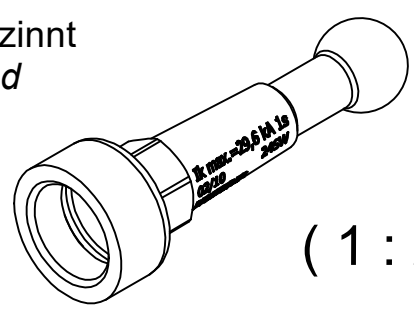

(1 : 2)

Maßstab / scale 1 : 1		Gewicht ca. / weight ca. (G) 367		Beschreibung / title Kugelfestpunkt für Trafoklemmen M30x2 Kugeldurchm.25, max.Kurzschlußstrom 29,6 kA 1s			
Erstellt von / created by FRAGNER		Datum / date 07.06.2022		Ball Pin for Transformer Term. Clamps M30x2 Ball Diam.25, max. Short Circ.Current 29,6 kA 1s			
Geprüft von / approved by PFEIFFER		08.06.2022		Ersatz für / replacement for			
PFISTERER PFISTERER Kontaktsysteme GmbH Germany		Änd.nr. / rev. no. 20221227		Status / status Serienfreigabe / Series Release		Dateiname / filename 100000000084541_DRW_000.IDW	
		Index / rev. 03		Format / size A4		Blatt / sh. 1/1	
						PFISTERER Dokumentnr. / PFISTERER document no. 331750004A	

1 2 3 4