

Weitergabe sowie Vervielfältigung dieses Dokuments, Verwertung und Mitteilung seines Inhalts sind verboten, soweit nicht ausdrücklich gestattet. Zuwiderhandlungen verpflichten zu Schadensersatz. Alle Rechte für den Fall der Patent-, Gebrauchsmuster- oder Geschmacksustereintragung vorbehalten. © Pfisterer

The reproduction, distribution and utilization of this document as well as the communication of its contents to others without explicit authorization is prohibited. Offenders will be held liable for the payment of damages. All rights reserved in the event of the grant of a patent, utility model or design. © Pfisterer

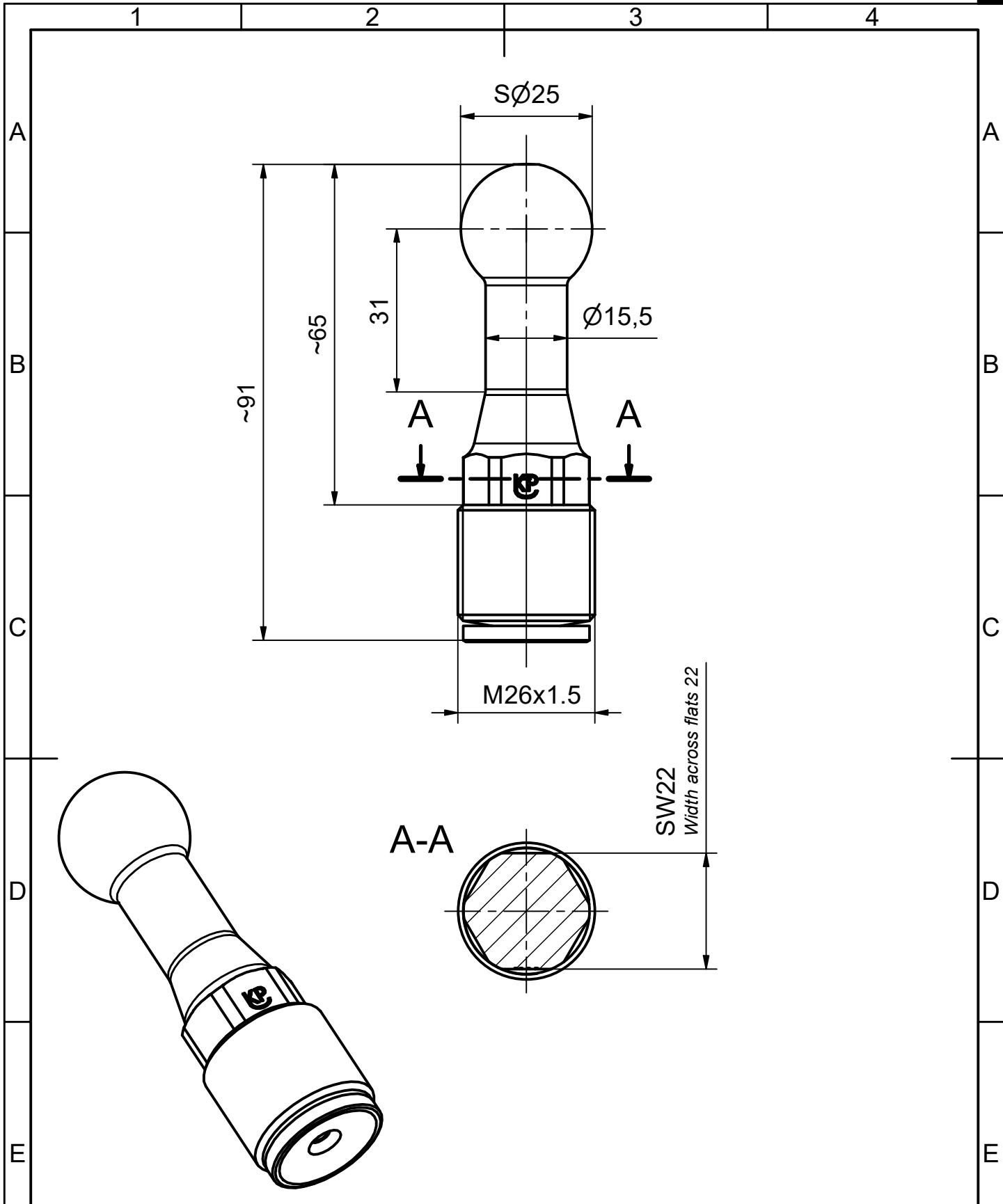

Maßstab / scale <b>1 : 1</b>		Gewicht ca. / weight ca. (G) <b>279</b>					
Erstellt von / created by <b>DEUTINGER</b>		Datum / date <b>30.05.2022</b>		Beschreibung / title <b>Druckschraube mit verlängertem Kugelfestpunkt D25</b> für Trafoanschluss M26x1,5 - Ik 29,6 kA 1s <b>Thrust screw with extended ball pin D25</b> for transf. terminal clamp M26x1,5 - Ik 9,6 kA 1s			
Geprüft von / approved by <b>GUATA</b>		<b>30.05.2022</b>					
<b>PFISTERER</b> PFISTERER Kontaktsysteme GmbH Germany				Ersatz für / replacement for		Dokumentart / type of document Kundenzeichnung / Customer drawing	
				Änd.nr. / rev. no. <b>20212252</b>		Status / status Serienfreigabe / Series Release	
				Index / rev. <b>02</b>		PFISTERER Dokumentnr. / PFISTERER document no. <b>331750103A</b>	