

The reproduction, distribution and utilization of this document as well as the communication of its contents to others without explicit authorization is prohibited. Offenders will be held liable for the payment of damages. All rights reserved in the event of the grant of a patent, utility model or design. © Pfisterer

Spezifikation: AVE130_3 Änderungsindex d vom 5. März 2014
 Spezifikation Nr. 6057.709.008
 erfolgreiche Prüfung dokumentiert in Prüfbericht U-05-160-004

*specification: AVE130_3 change index d from March 5th.2014
 specification no. 6057.709.008
 successful test result is written in test report U-05-160-004*

Kabelquerschnitt : 35mm² geschirmt / screened
 Cable cross section:

Kabeltyp : Huber & Suhner Radox Elastomere S
 Type of cable : FLR41XC33X-1x35 T150

erfüllt die ECE-R118
 meets the ECE-R118

Kodierung : Code 1
 Code :

Pilotkontakt: Nein
 Pilot contact: No

Informationen
 - zum Lösen und Befestigen des Steckers,
 - zur Ausführung der Kabelabfangung
 - zur Befestigung von Wellrohr oder Schutzschlauch am Stecker
 sind der Installationsanleitung HVC8 Stecker, Art.Nr. 040 257 010 zu entnehmen.

*informations about
 - loosening and fixing the connector,
 - how to carry out the cable clamp
 - fixing corrugated pipe or protective hose to the connector
 are given in the installation instruction HVC8 connector, Art.No. 040 257 010.*

Warengangsprüfung siehe Prüfdatenblatt PD067. Dieses wird jedem Kabelsatz beigefügt bzw. kann bei Pfisterer eingesehen werden.

Inhalt:
 - maßliche und optische Überprüfung der Crimpung
 - Vollständigkeit und Korrektheit der Montage
 - Hochspannungsprüfung 2.5kV AC 1 Minute
 - Isolationsmessung R > 100Mohm

Outgoing goods inspection, see test protocol PD067. This is attached to every cableset or can be viewed at Pfisterer.

Content:
 - dimensional and visual inspection of the crimping
 - Completeness and correctness of installation
 - High voltage test 2.5kV AC 1 minute
 - Insulation measurement R > 100Mohms

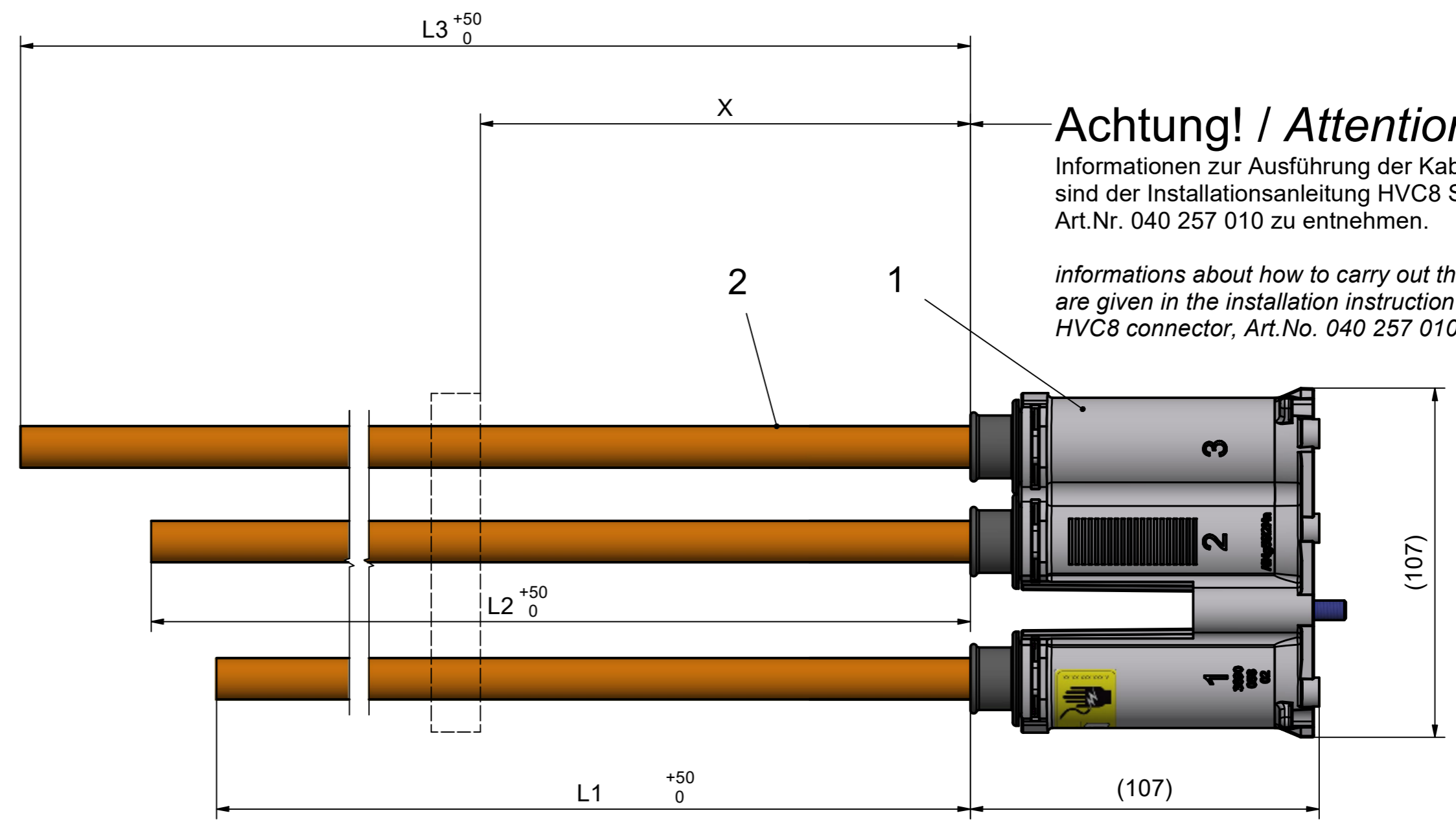

Achtung! / Attention!
 Informationen zur Ausführung der Kabelabfangung sind der Installationsanleitung HVC8 Stecker, Art.Nr. 040 257 010 zu entnehmen.
informations about how to carry out the cable clamp are given in the installation instruction HVC8 connector, Art.No. 040 257 010.

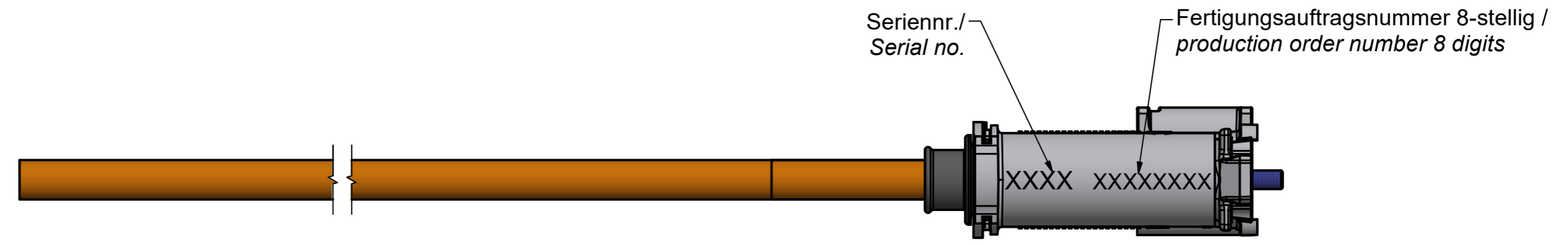

Length L1, L2, L3 customised
 cablelength and weight according to variant-description in the data sheet
 Länge L1, L2, L3 nach Kundenwunsch
 tatsächliche Länge und Gewicht siehe Variantenbeschreibung im Datenblatt
 Gewicht / weight: 0,94kg + 0,4kg x (L1 + L2 + L3) [m]

parts list			
Item	number	article number	title
1	1	382011302	HVC8 Stecker
2	3		Huber&Suhner 35mm ² -screened-Radox Elastomer S

Maßstab / scale 1 : 1,5	Gewicht ca. / weight ca. (G) 0	Name / name GUATA		Datum / date 11.01.2023	Beschreibung / title HVC8 Stecker mit Kabel, konfektioniert
Erstellt von / created by		Geprüft von / approved by		RATAI	01.03.2023
Ersatz für / replacement for		Dokumentart / type of document Kundenzzeichnung / Customer drawing		Dateiname / filename 00000000102202_DRW_000.DWG	Format / size A2
And.n.r. / rev. no. 20230082		Status / status Serienfreigabe / Series Release		Index / rev. 06	Blatt / sh. 1/1
PFISTERER PFISTERER Kontaktsysteme GmbH Germany					PFISTERER Dokumentnr. / PFISTERER document no. 382999999A