

Weisung und Verteilung dieses Dokuments, Vervielfältigung und Mitteilung seines Inhalts sind verboten, soweit nicht ausdrücklich gestattet. Zuwiderhandlungen verpflichten zu Schadensersatz. Alle Rechte für den Fall der Patent-, Gebrauchsmuster- oder Geschmacksregistrierung vorbehalten. © Pfisterer
 The reproduction, distribution and utilization of this document as well as the communication of its contents to others without explicit authorization is prohibited. Offenders will be held liable for the payment of damages. All rights reserved in the event of the grant of a patent, utility model or design. © Pfisterer

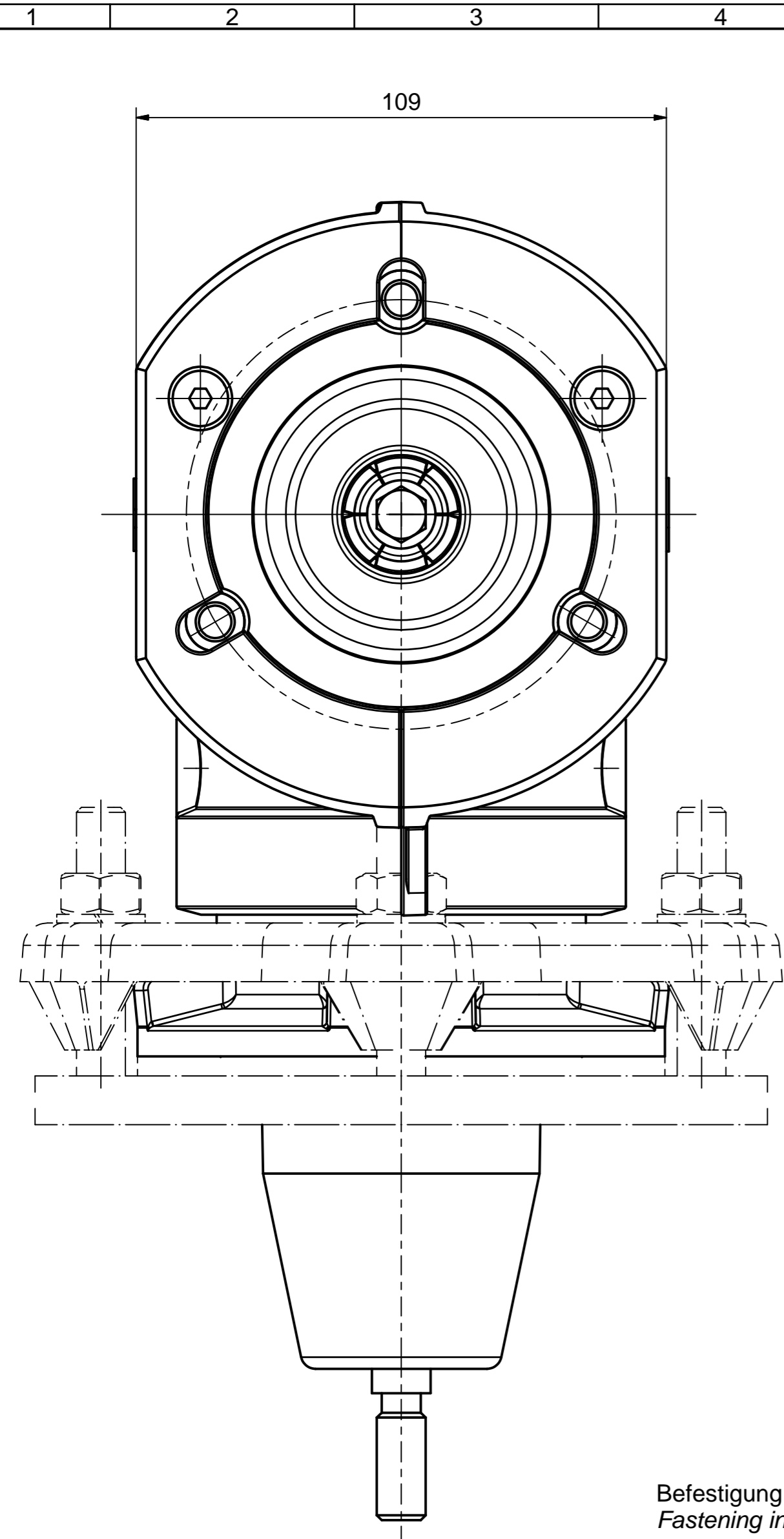

* nicht im Lieferumfang,
 separat bestellen unter Artikel-Nr.
 827 190-017 (inkl. Muttern und Federringe)
*not included, must be ordered separately
 with the part number 827 190-017
 (incl. nuts and spring washers)*

Muttern wechselseitig zuerst mit einem
 Drehmoment von 20 Nm und
 anschließend mit 35 Nm anziehen.
*Tighten the nuts alternating at first
 with a torque of 20 Nm and following
 with 35 Nm*

- * 1 St. Flanschring
1 pc flange ring
- * 4 St. Druckstück
4 pcs thrust piece

Befestigung nach DIN 42538 Flansch A
Fastening in accordance with DIN 42538 flange A

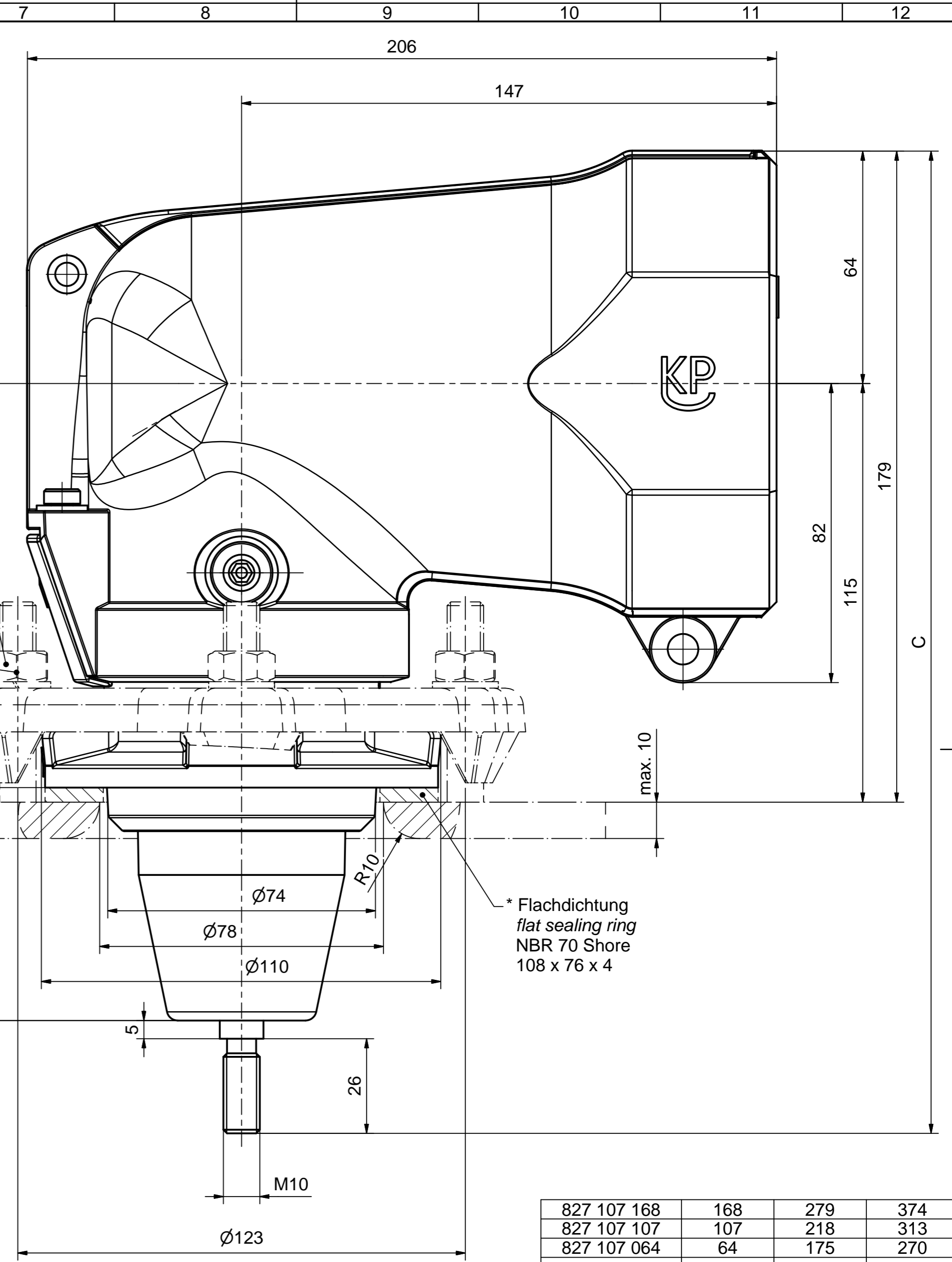
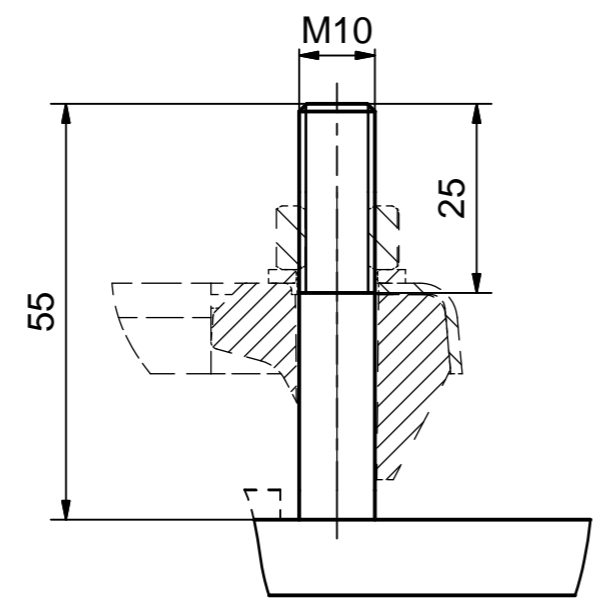

A
B
C
D
E
F

A
B
C
D
E
F

827 107 168	168	279	374
827 107 107	107	218	313
827 107 064	64	175	270
Nr./no.	A	B	C

* Flachdichtung
 flat sealing ring
 NBR 70 Shore
 108 x 76 x 4

Maßstab / scale	Gewicht ca. / weight ca. (g)		
1 : 1			
Erstellt von / created by	Name / name	Datum / date	Beschreibung / title
KoenigP		2015-07-09	CONNEX-Trafo-Winkelanschluss, Größe 0,24 kV
Geprüft von / approved by	Kuna	2016-08-11	CONNEX Transformer Elbow Bushing, Size 0,24 kV
PFISTERER		Ersatz für / replacement for	Dokumentart / type of document
PFISTERER Kontaktsysteme GmbH Germany		Für Kunden	S02-161264
And.n./ rev. no.	And.datum / date of issue	Name / name	Index / rev.
20200354	2020-05-18	Ross	04
		Dokumentnr. / document no.	827107A
		Format / size	Blatt / sh.
		A2	1/1