

Weitergabe sowie Vervielfältigung dieses Dokuments, Verwertung und Mitteilung seines Inhalts sind verboten, soweit nicht ausdrücklich gestattet. Zuwiderhandlungen verpflichten zu Schadensersatz. Alle Rechte für den Fall der Patent-, Gebrauchsmuster- oder Geschmacksustereintragung vorbehalten. © Pfisterer

The reproduction, distribution and utilization of this document as well as the communication of its contents to others without explicit authorization is prohibited. Offenders will be held liable for the payment of damages. All rights reserved in the event of the grant of a patent, utility model or design. © Pfisterer

- 1 Kriechweg: 900mm
creepage distance 900mm
- 2 Anschluß muss schwingungsentkoppelt und biegefrei ausgeführt werden
The connection must be performed decoupled of vibrations and without bending
- 3 Schrauben wechselseitig mit ca. 15Nm anziehen
tighten the bolts crosswise with approx. 15Nm
- 4 Schlüsselweite SW22 / Anzugsmoment max. 35Nm
wrench size 22 / tightening torque max. 35Nm
- 5 Anzugsdrehmoment max. 35Nm /
tightening torque max. 35 Nm
- 6 Flansch drehbar / *flange revolving*

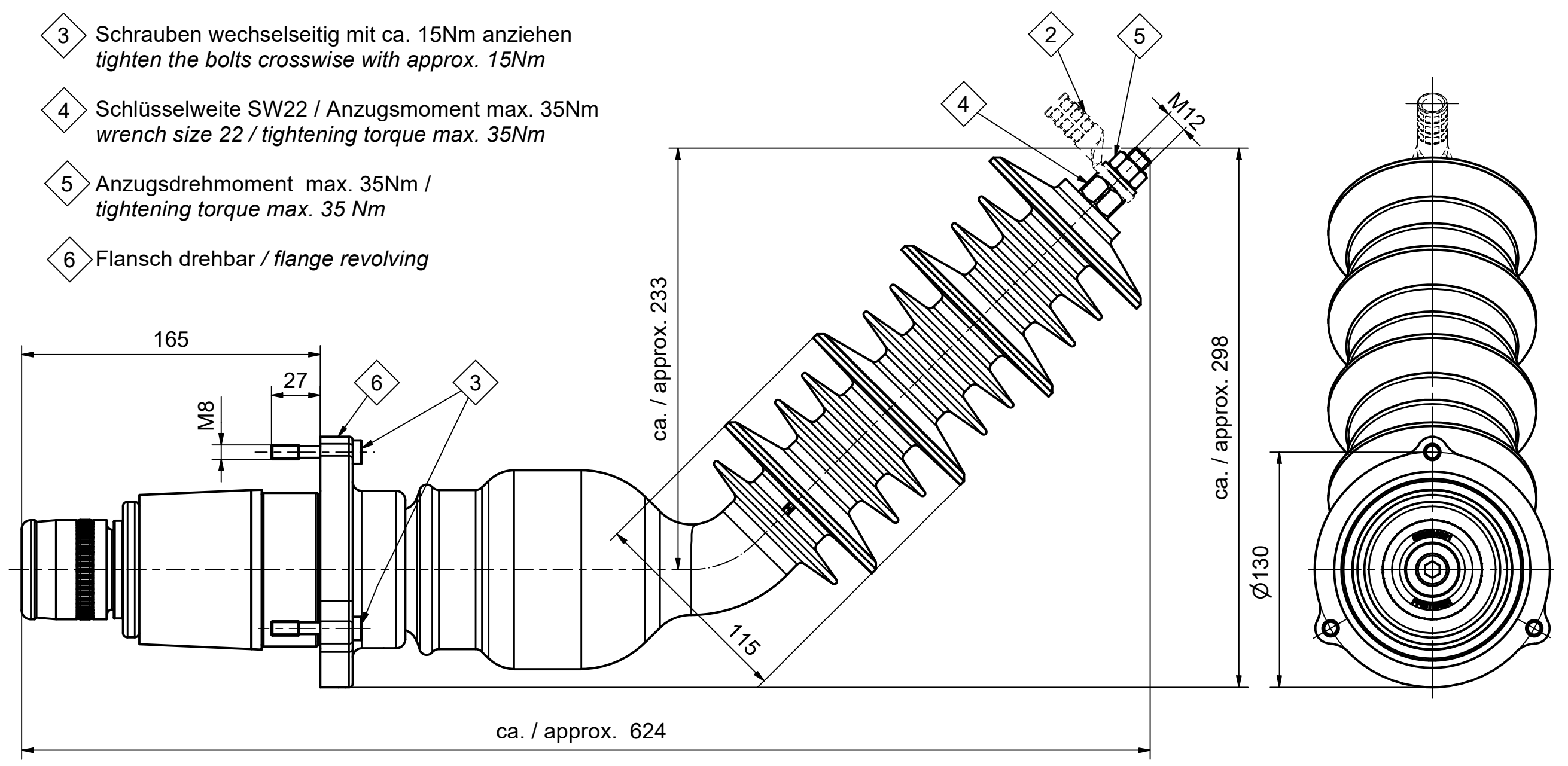

Um = 42kV
 In = 800A
 U_{AC5min.} = 95kV
 U_{BIL} = 200kV

Maßstab / scale 1 : 2,5	Gewicht ca. / weight ca. (KG) 10,00				
	Name / name FERENCI	Datum / date 01.06.2022	Beschreibung / title CX Prüf-& Übergangsanschl.teil Gr.3 42kV CX Test-& transition Connector sz.3 42kV		
Erstellt von created by	Geprüft von approved by	ROSS	03.06.2022		
PFISTERER		Ersatz für / replacement for	Dokumentart / type of document Kundenzeichnung / Customer drawing	Dateiname / filename 100000000040696_DRW_000.IDW	Format / size A3
PFISTERER Kontaktsysteme GmbH Germany		And.nr. / rev. no. 20221653	Status / status Serienfreigabe / Series Release	Index / rev. 05	Blatt / sh. 1/1
				PFISTERER Dokumentnr. / PFISTERER document no. 827186213A	