

Wiedergabe sowie Vervielfältigung dieses Dokuments, Verwertung und Mitteilung seines Inhalts sind verboten, soweit nicht ausdrücklich gestattet. Zuwiderhandlungen verpflichten zu Schadenersatz. Alle Rechte für den Fall der Patent-, Gebrauchsmuster- oder Geschmacksmusteranmeldung vorbehalten. © Pfisterer

The reproduction, distribution and utilization of this document as well as the communication of its contents to others without explicit authorization is prohibited. Offenders will be held liable for the payment or damages. All rights reserved in the event of the grant of a patent, utility model or design. © Pfisterer

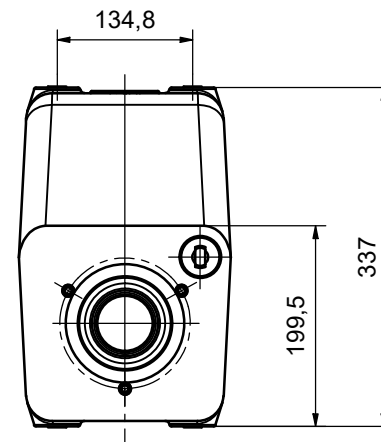

Gewindebuchse M12x26 (6x)
Threaded bushing M12x26 (6x)
(zur Befestigung der T-Muffe,
falls erforderlich)
(for fixing the T-Joint, if necessary)
Maximales Anzugsmoment 40 Nm
Maximum tightening torque 40 Nm

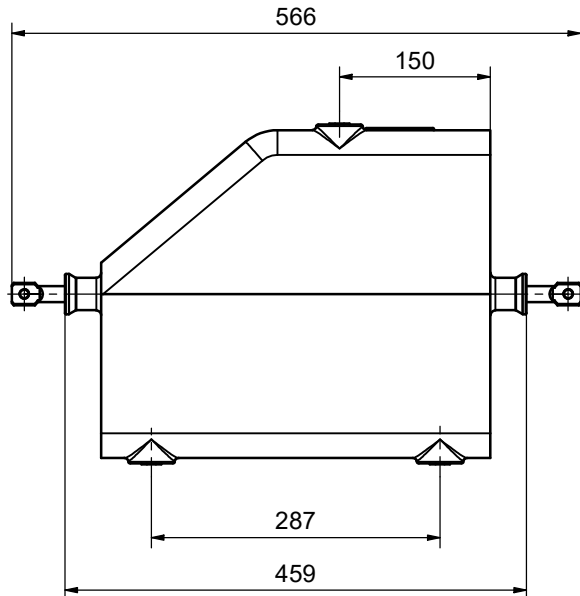
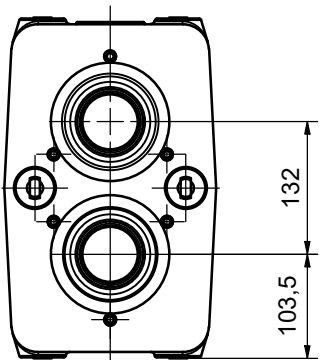
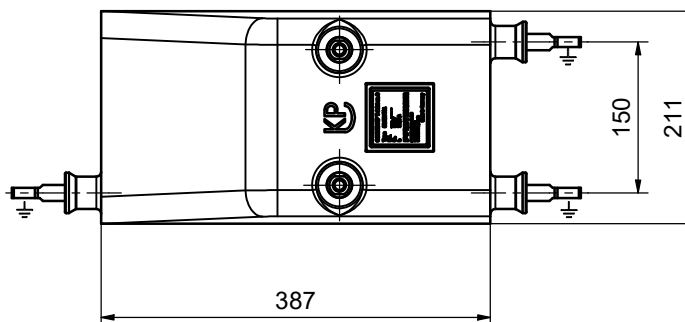
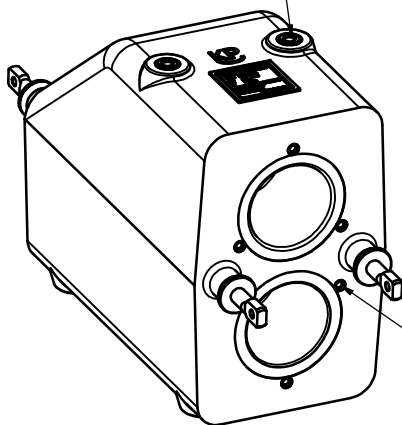

Gewindebuchse M8x30 (9x)
Threaded bushing M8x30 (9x)
Maximales Anzugsmoment 15 Nm
Maximum tightening torque 15 Nm

Informationen zu Montage und Erdung siehe Montageanleitung.
Information on assembly and earthing see installation manual.

Sowohl die Buchse als auch das Isolierteil
des Kabelanschlussteils sind zu reinigen
und mit MV-Spezialfett zu fetten.
(MV-Spezialfett separat bestellen unter
Sachnummer 558 228-008)

The inner surface of the bushing and the
cone from insulating part of the connector
must be cleaned and greased with MV-special
grease (must be ordered separately with the
article number 558 228-008)
Um bis / up to 52 kV
In=1250 A

Erdschirm -/ Earth screen max. 95 qmm
Überführung -/ Connection

Anschluss für Presskabelschuh bis
120 qmm (DIN 46235)
Connection for compression cable lug
up to 120 sqmm DIN 46235)

Maßstab / scale 1 : 5		Gewicht ca. / weight ca. (KG) 46,00		Beschreibung / title	
Name / name FERENCI		Datum / date 17.03.2025		CONNEX-T-Muffe Gr.3, 52 kV	
Erstellt von / created by		Geprüft von / approved by LAUBER		CONNEX-T-Joint sz 3, 52 kV	
Ersatz für / replacement for		Dokumentart / type of document Kundenzzeichnung / Customer drawing		Dateiname / filename 1000048735_drw_0001.dwg	
And.n.r. / rev. no.		Status / status Serienfreigabe / Series Release		Format / size Blatt / sh. A3 1/1	
PFISTERER		Index / rev. 01		PFISTERER Dokumentnr. / PFISTERER document no. 827227001A2	
PFISTERER Kontaktsysteme GmbH		Germany			