

Weitergabe sowie Vervielfältigung dieses Dokuments, Verwertung und Mitteilung seines Inhalts sind verboten, soweit nicht ausdrücklich gestattet. Zuwiderhandlungen verpflichten zu Schadensersatz. Alle Rechte für den Fall der Patent-, Gebrauchsmuster- oder Geschmacksustereintragung vorbehalten. © Pfisterer

The reproduction, distribution and utilization of this document as well as the communication of its contents to others without explicit authorization is prohibited. Offenders will be held liable for the payment of damages. All rights reserved in the event of the grant of a patent, utility model or design. © Pfisterer

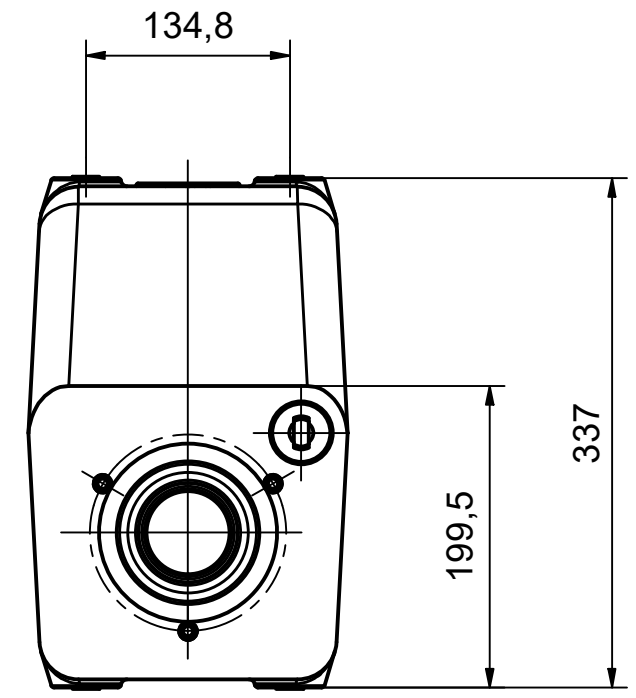

Gewindebuchse M12x26 (6x)
Threaded bushing M12x26 (6x)
(zur Befestigung der T-Muffe,
falls erforderlich)
(for fixing the T-Joint, if necessary)
Maximales Anzugsmoment 40Nm
Maximum tightening torque 40Nm

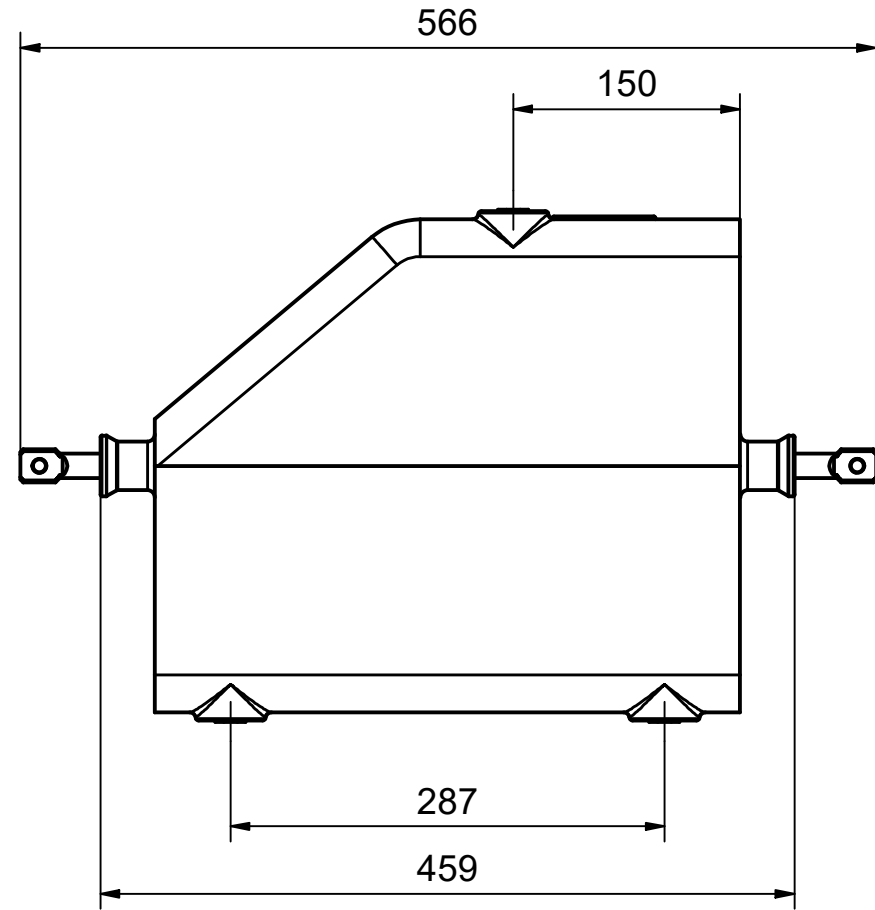
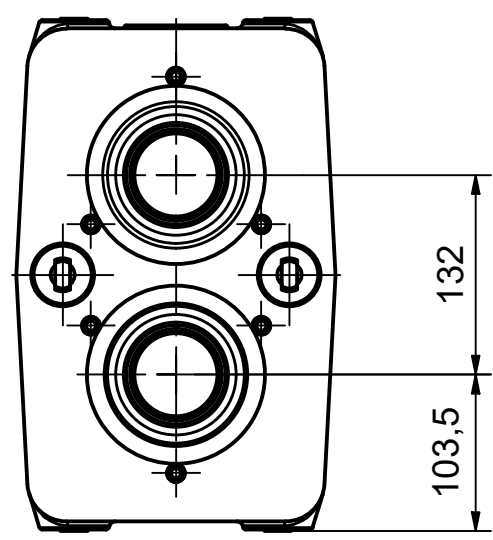
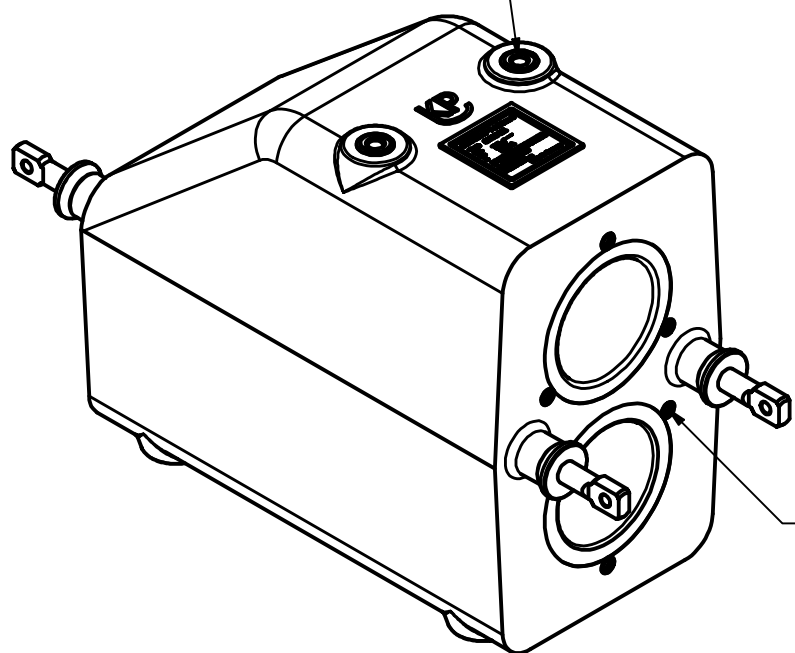

Gewindebuchse M8x30 (9x)
Threaded bushing M8x30 (9x)
Maximales Anzugsmoment 15Nm
Maximum tightening torque 15Nm

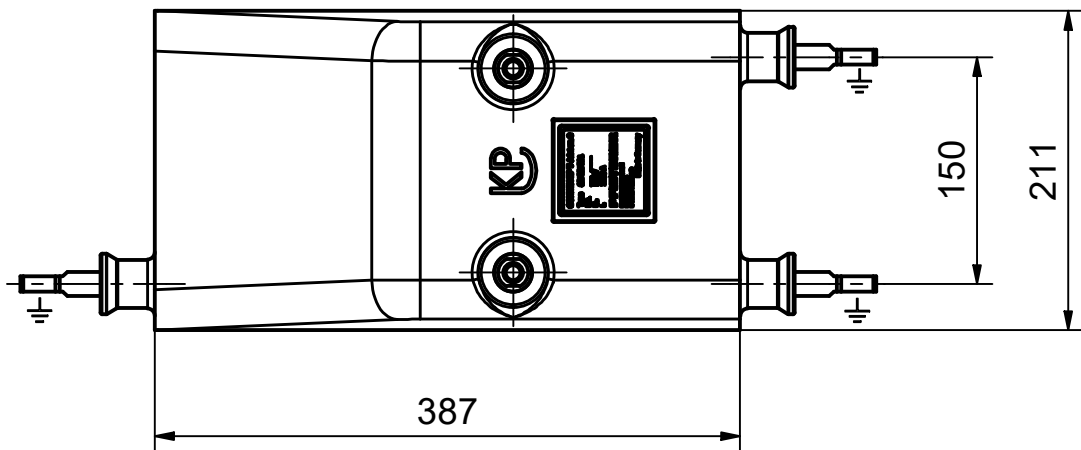

Sowohl die Buchse als auch das Isolierteil
des Kabelanschlussteils sind zu reinigen
und mit MV-Spezialfett zu fetten.
(MV-Spezialfett separat bestellen unter
Sachnummer 558 228-008)

The inner surface of the bushing and the
cone from insulating part of the connector
must be cleaned and greased with MV-special
grease (must be ordered separately with the
article number 558 228-008)

Um bis / up to 52kV
In=1250A

Erdschirm -/ Earth screen max. 95qmm
Überführung -/ Connection

Anschluss für Presskabelschuh bis
120qmm (DIN 46235)
Connection for compression cable lug
up to 120sqmm DIN 46235)

Alle Gewindebuchsen sind mit den Erdungsanschlüssen verbunden.
Every threaded bushing is connected to the earthing connections.

Maßstab / scale 1 : 5		Gewicht ca. / weight ca. (G) 45947		Beschreibung / title CONNEX-T-Muffe Gr.3, Um=52kV, In=1250A		
Name / name FERENCI		Datum / date 11.07.2022		CONNEX T-Joint size 3 up to 52kV		
Erstellt von / created by FERENCI		Geprüft von / approved by FERENCI		Ersatz für / replacement for Dokumentart / type of document Kundenzeichnung / Customer drawing		
Dateiname / filename 1000000000015990_DRW_000.DWG		Format / size A3		Blatt / sh. 1/1		
And.nr. / rev. no. 20210809		Status / status Serienfreigabe / Series Release		Index / rev. 14		PFISTERER Dokumentnr. / PFISTERER document no. 827227001A
PFISTERER PFISTERER Kontaktsysteme GmbH Germany						