

Weitergabe sowie Vervielfältigung dieses Dokuments, Vervielfältigung  
 und Mitteilung seines Inhalts sind verboten, soweit nicht ausdrücklich  
 gestattet. Zuwiderhandlungen verpflichten zu Schadensersatz.  
 Alle Rechte für den Fall der Patent-, Gebrauchsmuster- oder  
 Geschmackschutzverletzung vorbehalten. © Pfisterer

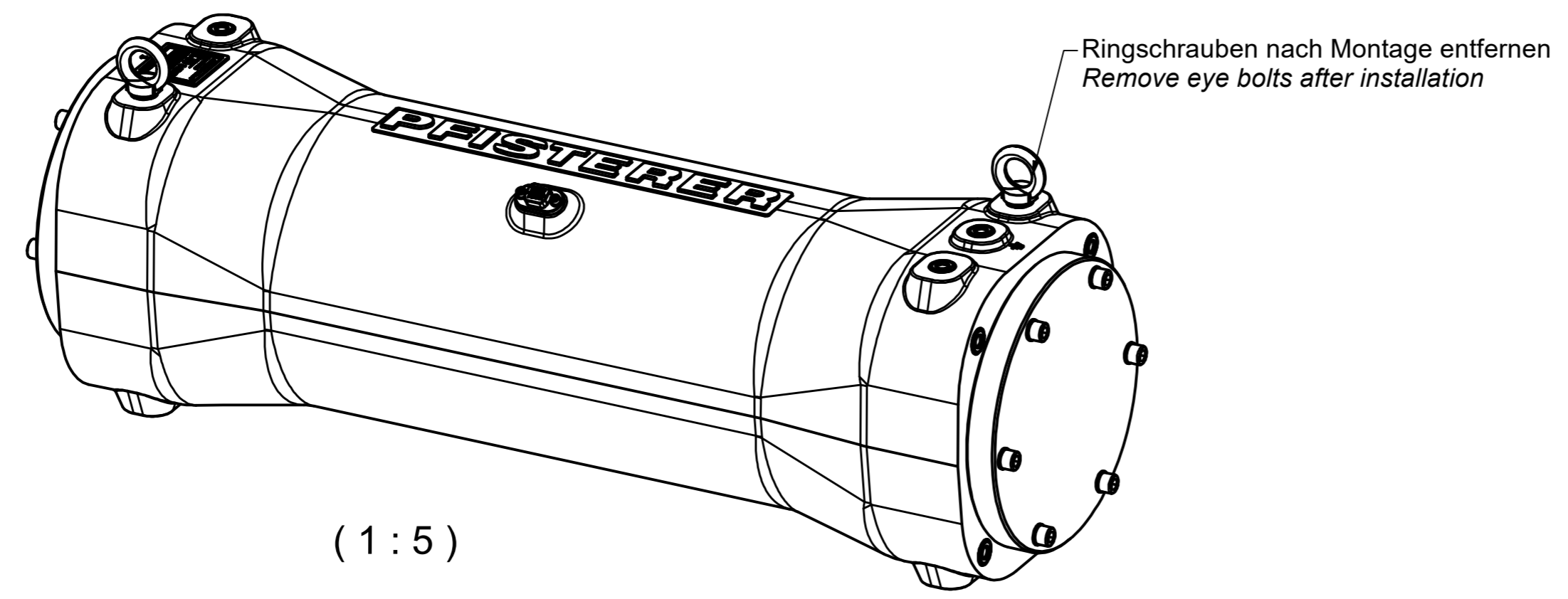
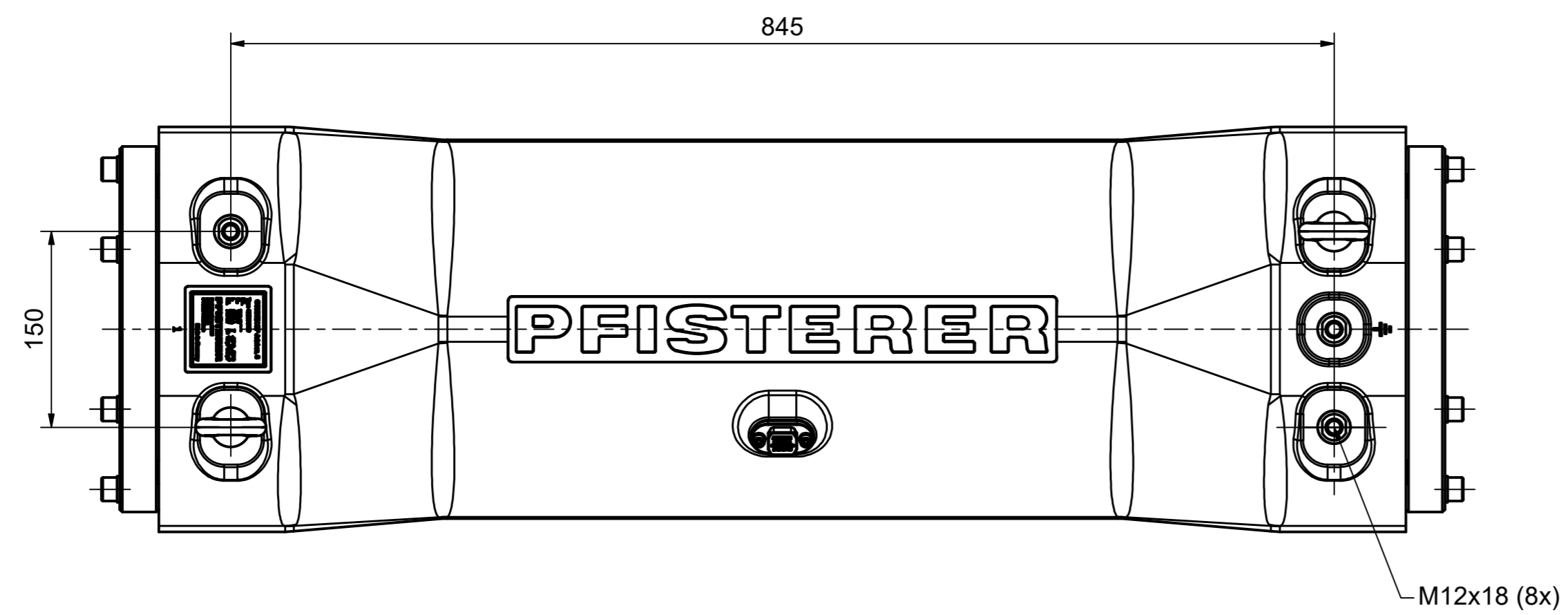
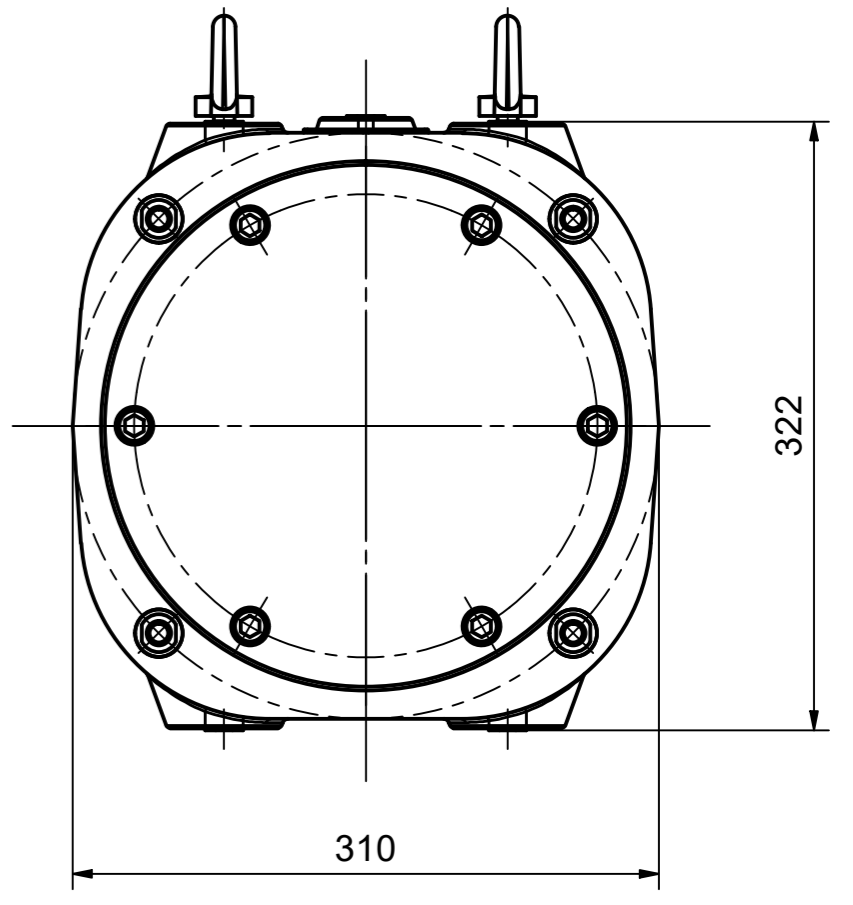
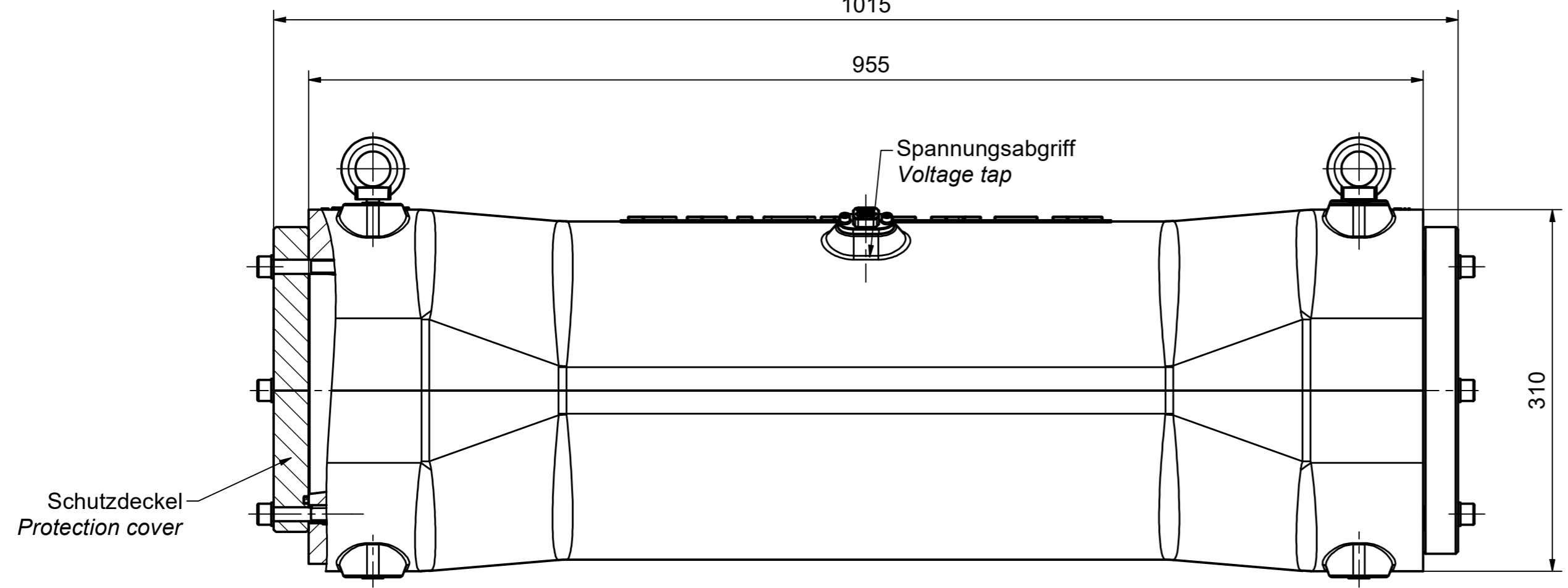

Kapazität / Capacity  $C1=15pF\pm 2pF$   
  
 $I_n = 2500A$   
 Gewicht / Weight= 116kg  
  
 Maximaler Anzugsmoment 45 Nm  
 Maximal tightening torque 45 Nm

Maßstab / scale 1 : 4	Gewicht ca. / weight ca. (KG) 116,00	Beschreibung / title HV-EP-Muffe Gr.6, 170kV mit Spannungsabgriff, Salzwasserbeständig HV-EP-joint size 6, 170kV with voltage tap, salt water resistant	
Erstellt von / created by FERENCI	Datum / date 18.04.2024	Ersatz für / replacement for Kundenzzeichnung / Customer drawing	
Geprüft von / approved by ROSS	Datum / date 19.04.2024	Dateiname / filename 100000000045565_DRW_000.DWG	
<b>PFISTERER</b>		And.n.r. / rev. no. 20232980	Status / status Serienfreigabe / Series Release
PFISTERER Kontaktsysteme GmbH Germany		Index / rev. 10	Blatt / sh. 1/1
		PFISTERER Dokumentnr. / PFISTERER document no. <b>827234006A</b>	