

1 Gehört nicht zum KP-Lieferumfang
does not fall within the scope of KP supplies

2 Kabelstecker muß separat bestellt werden
plug-in cable connector to be ordered separately

3 Bohrung Ø7.5 für 10mm Cu; kundenseitige
Anpassung bis Ø17 für 95mm Cu durch Aufbohren
bore hole Ø7.5 for 10mm Cu; can be adjusted
by the customer up to 17 for 95mm Cu by drilling

4 Andere Kabel auf Anfrage
other cables on inquiry

5 Manschette mit Kabelbinder fixiert
gasket fixed with cable tie

6 Anschlußfläche blank
(Dichtfläche u. Erdkontakfläche) Ra 3,2
terminal area bare
(sealing surface and earthing-contact surface)

Verbindungskabel nach Angaben des Motorherstellers fixieren
connecting cable to be fixed in accordance with
the instructions of the motor manufacturer

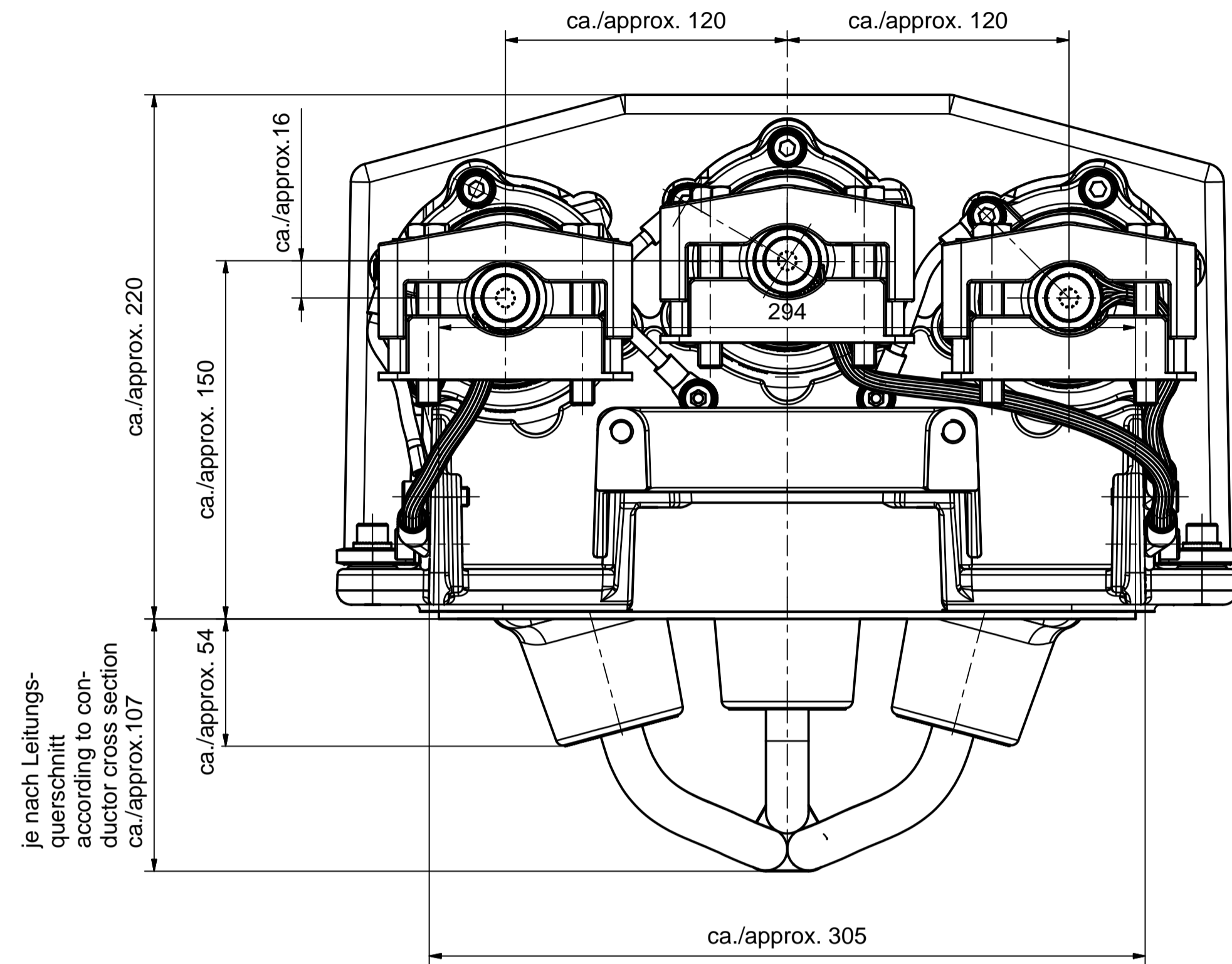

je nach Leitungs-
querschnitt
according to con-
ductor cross section
ca./approx. 107

ca./approx. 345

ca./approx. 320

ca./approx. 380

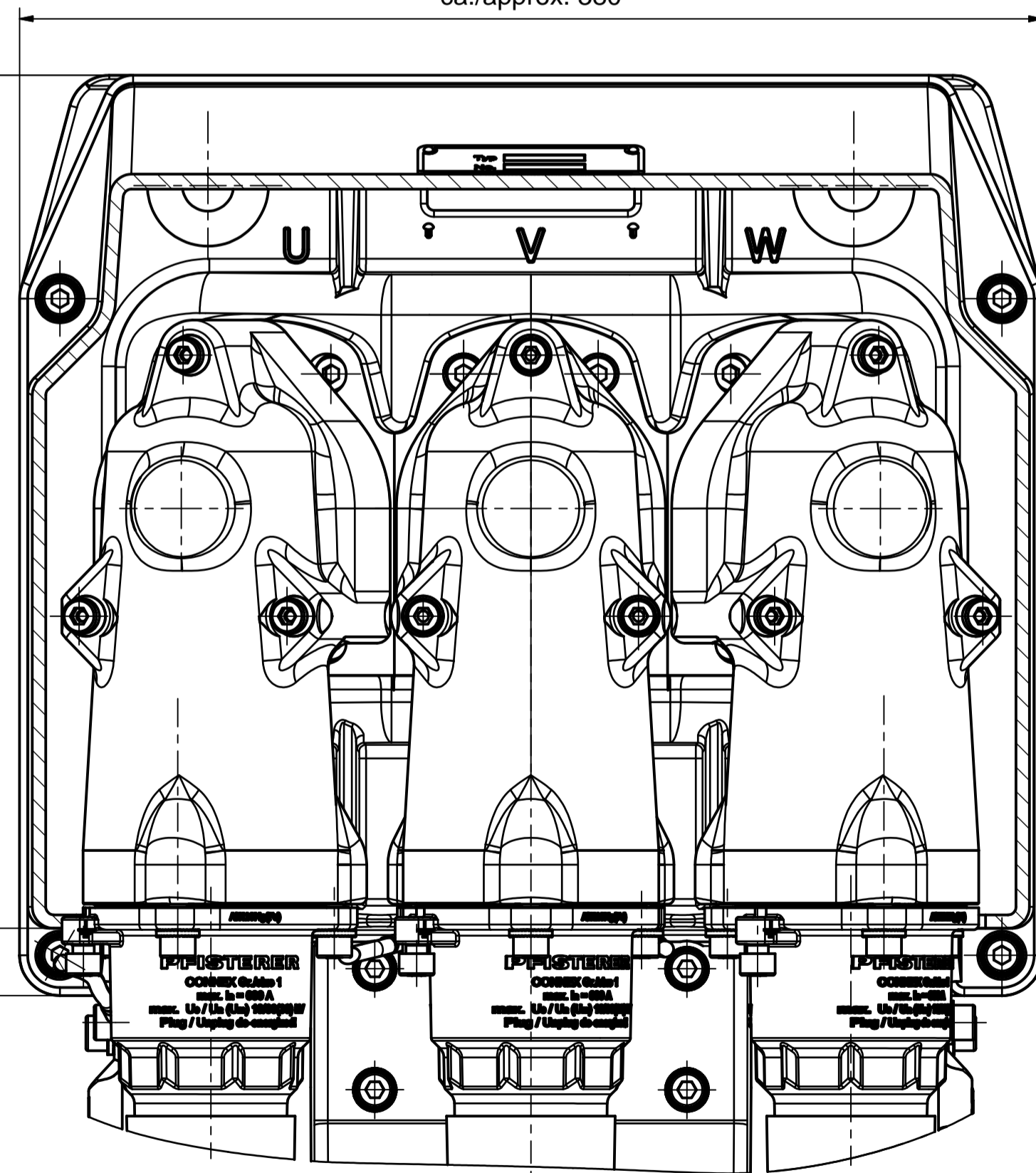

Prinzipskizze / diagrammatic sketch

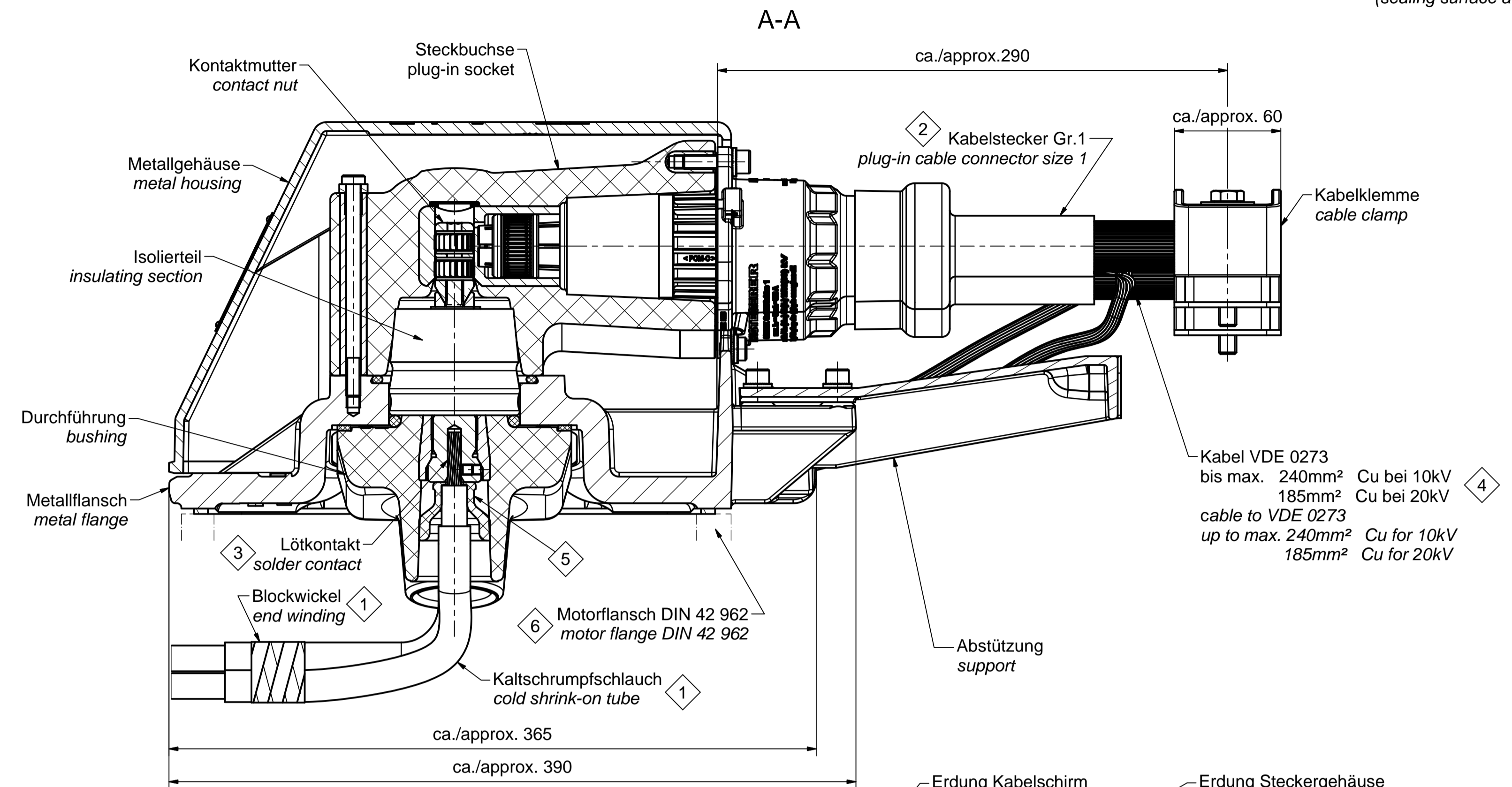

A

Gewicht Motoren-Steckanschluß: ca. 29 kg
weight motor plug-in terminal: approx. 29 kg

Nenn-Steh-Blitzstoßspannung 125 kV
basic insulation level (BIL) 125 kV

Maßstab / scale	1 : 2	Gewicht ca. / weight ca. (g)	29000
Name / name	KoenigP	Datum / date	2015-10-21
Erstellt von created by	Ross	Geprüft von approved by	2016-02-22
Beschreibung / title CONNEX-Motor-Anschluß, Um=13,8 kV nicht offshorebeständig CONNEX Motor Connector, Um=13.8 kV not offshore proof			
PFISTERER PFISTERER Kontaktsysteme GmbH Germany		Ersatz für / replacement for S02-160709	Dokumentart / type of document Für Kunden A1
Änd. nr. / rev. no.	20190307	Änd. datum / date of issue	2019-07-18
Name / name	Ferenci	Index / rev	02
Dokumentnr. / document no.	827670002A		