

1. Erdungsseil an Erdungsvorrichtung und Erdungspunkt anschliessen.

Connect the earth-wire with the grounding devices and the earthing system.

2. HV- CONNEX-Kabelanschlussteil in Erdungsvorrichtung einstecken und Schrauben mit max. 30Nm anziehen. **(Schutzkappe nicht spannungsfest!)**

*Plug HV-CONNEX Separable Connector into the grounding devices and tighten the screws to a torque of max. 30Nm. **(Protecting Cap not voltage proof!)***

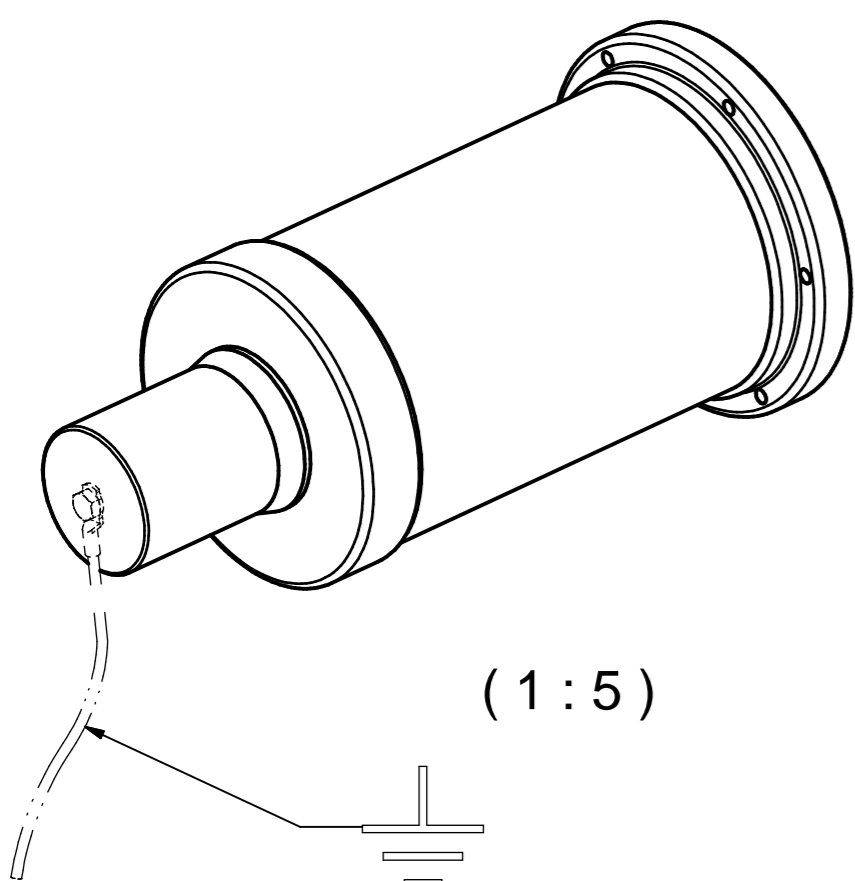

6 / 6-S	105	410	270	550	827 708 003
4	97	240	210	375	827 708 002
5-S	97	355	220	490	827 708 001
Größe	C	B	A	L	Sach-Nr. / Ref.-Nr.

Maßstab / scale 1:2 (1:5)	Gewicht ca. / weight ca. (g) 10645	Beschreibung / title Erdungs- und Schutzkappe nicht Spannungsfest -Wasserdicht- Grounding and protection cap not voltage proof -waterproof-			
Erstellt von / created by Ferenci	Datum / date 2006-05-30	Ersatz für / replacement for Für Kunden			
Geprüft von / approved by Lehnert	Datum / date 2006-05-30	Dokumentnr. / document no. S02-122138	Format / size A2	Blatt / sh. 1/1	
PFISTERER PFISTERER Kontaktsysteme GmbH Germany		And.nr. / rev. no. 2019-11-06	Name / name Kuna	Index / rev. 04	Dokumentnr. / document no. 827708A

Weitergabe sowie Vervielfältigung dieses Dokuments, Verwertung und Mitteilung seines Inhalts sind verboten, soweit nicht ausdrücklich gestattet. Zuwiderhandlungen verpflichten zu Schadensersatz. Alle Rechte für den Fall der Patent-, Gebrauchsmuster- oder Geschmacksmustererfindung vorbehalten. © Pfisterer

The reproduction, distribution and utilization of this document as well as the communication of its contents to others without explicit authorization is prohibited. Offenders will be held liable for the payment of damages. All rights reserved in the event of the grant of a patent, utility model or design. © Pfisterer