

Pos. 1

11/14 8Stk.

M12x30 8 Stk.  
+ Unterlegscheiben

Pos. 2

M16x65 2Stk.  
+ Muttern  
+ Unterlegscheiben

Pos. 3

M12x40 8Stk.  
+ Muttern  
+ Unterlegscheiben

Pos. 4

M12x40 16 Stk.  
M12x30 4 Stk.  
+Muttern  
+Unterlegscheiben

A (1:2)

B (1:1)

M10x100 2 Stk.  
+ Unterlegscheiben  
+ Muttern

E (1:4)

Pos. 5

M12x25 12 Stk.  
+ Unterlegscheiben

Pos. 6

M10x30 16 Stk.  
+ Muttern  
+ Unterlegscheiben

C (1:2)

D (1:2)

Pos. 5

Pos. 6

1311

1111

1311

Stückliste		
OBJEKT	ANZAHL	BEZEICHNUNG
1	1	Baugruppe Befestigungsplatte
2	2	Baugruppe seitliche Abstützung
3	1	Baugruppe Hauptrohr
4	2	Baugruppe Klemmteil Hauptrohr
5	1	Baugruppe Unterteil
6	4	Baugruppe Schwerlastrolle
7	2	Sechskantschrauben ISO 4017 M16x65
8	2	Sechskantmuttern ISO 4032 - 16
9	4	Unterlegscheiben ISO 7089 - 16
10	24	Sechskantschrauben ISO 4017 M12x40
11	12	Sechskantschrauben ISO 4017 M12x30
12	12	Sechskantschraube ISO 4032 M12x25
13	24	Sechskantmutter ISO 4032-M12-8
14	92	Unterlegscheiben ISO 7089-12
15	2	Sechskantschrauben ISO 4017 M10x100
16	16	Sechskantschrauben ISO 4017 M10x30
17	18	Sechskantmutter ISO 4032-M10-8
18	36	Unterlegscheibe ISO 7089-10

Allgemein / general tol. DIN ISO 2768-mK Tolerierung / tolerancing DIN ISO 8015	Maßstab / scale 1:10	Gewicht / weight (g) 1.0038	Werkstoff num. / material no. S235JR	Werkstoff chem. / material chem. S235JR	Werkstoff Zustand / material state für Kunden grau
Name / name ZIHMANNL Datum / date 01.03.2022 Geprüft von / checked by FERRAZZA 11.03.2022					
Beschreibung / title Montageanl. HS-Kabelndvers. Ständer HV-Cabletermination Support Fitting Inst					
<b>PFISTERER</b> Pfisterer Switzerland AG					
Ersatz für / replacement for Für Kunden		Dokumentart / type of document 03		Datum / date 2021-10-11	
And. nr. / rev. no.		Name / name ZihmannL		Blatt / size 1/1	
880283980					

Weitergabe sowie Vervielfältigung dieses Dokuments, Verwertung und Mitteilung des Inhalts ist ohne schriftliche Genehmigung von Pfisterer & Co. AG. Die Rechte für den Fall der Patent-, Gebrauchsmuster- oder Schutzrechtsverletzung sind vorbehalten.

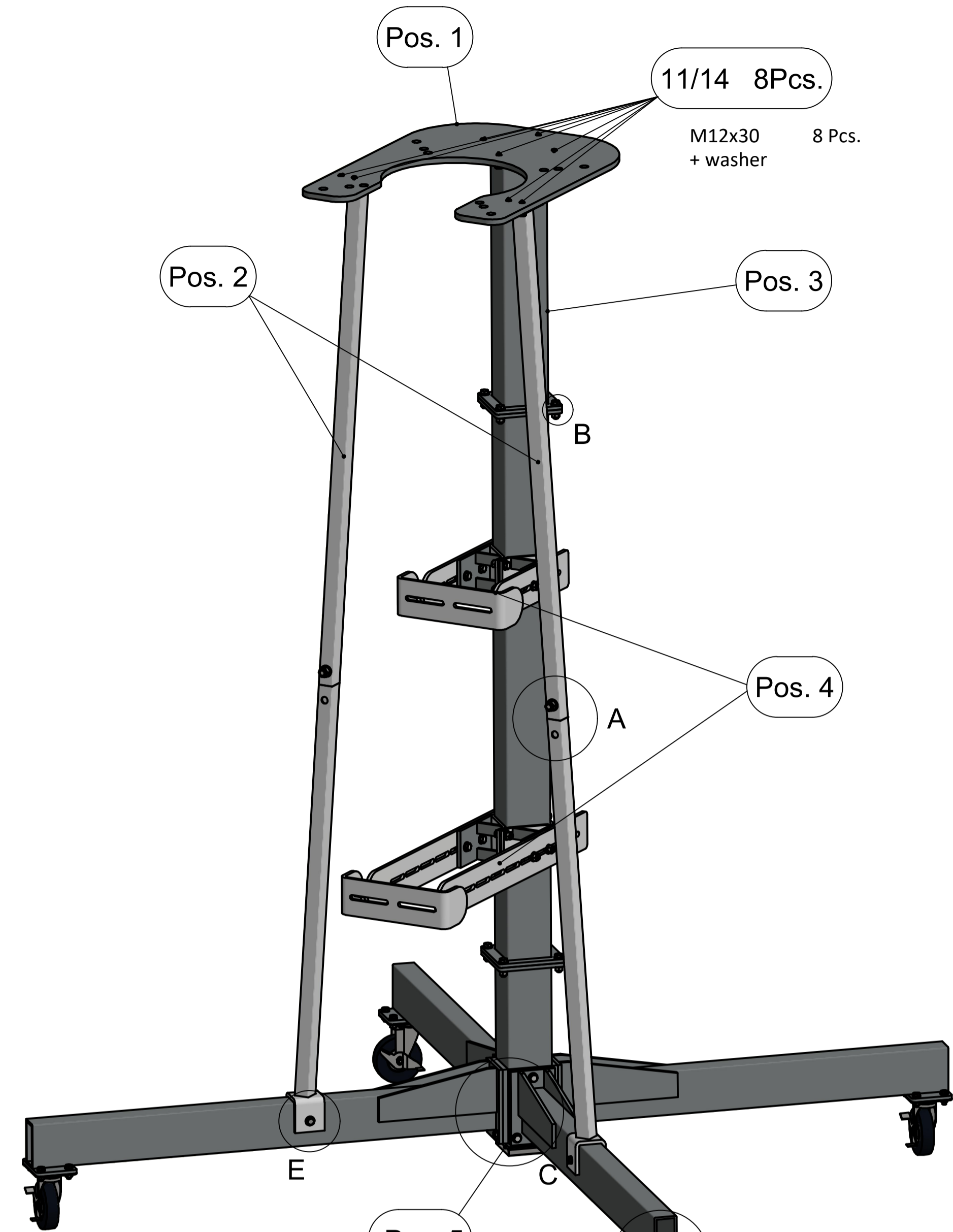

11/14 8Pcs.  
M12x30 8 Pcs.  
+ washer

Pos. 2  
M16x65 2Pcs.  
+ nut  
+ washer

Pos. 3  
M12x40 8Stk.  
+ nut  
+ washer

Pos. 4  
M12x40 16 Stk.  
M12x30 4 Stk.  
+ nut  
+ washer

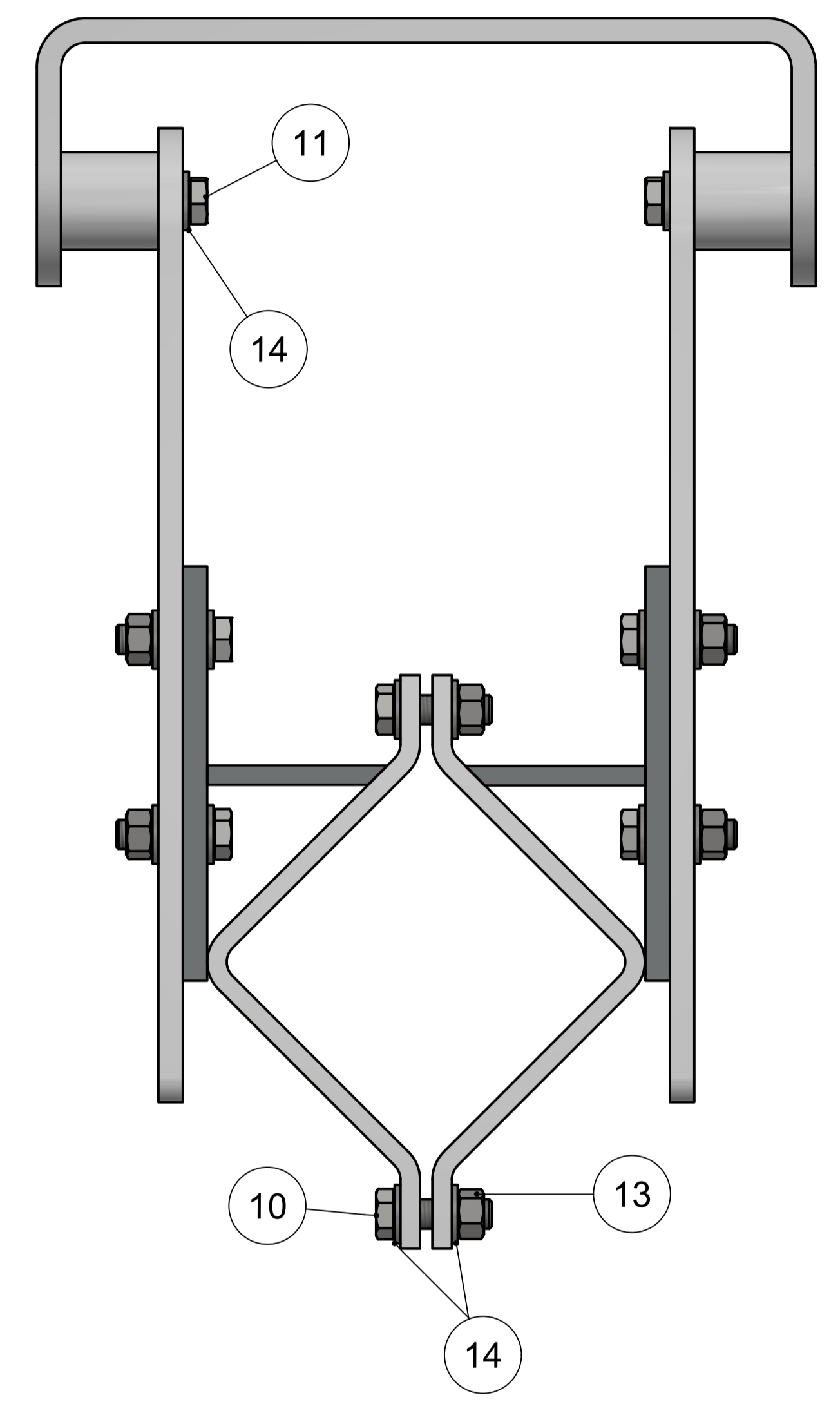
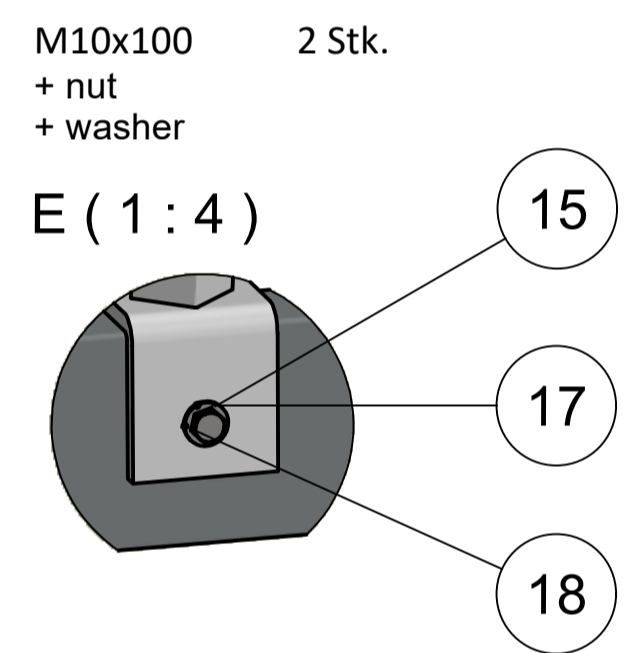
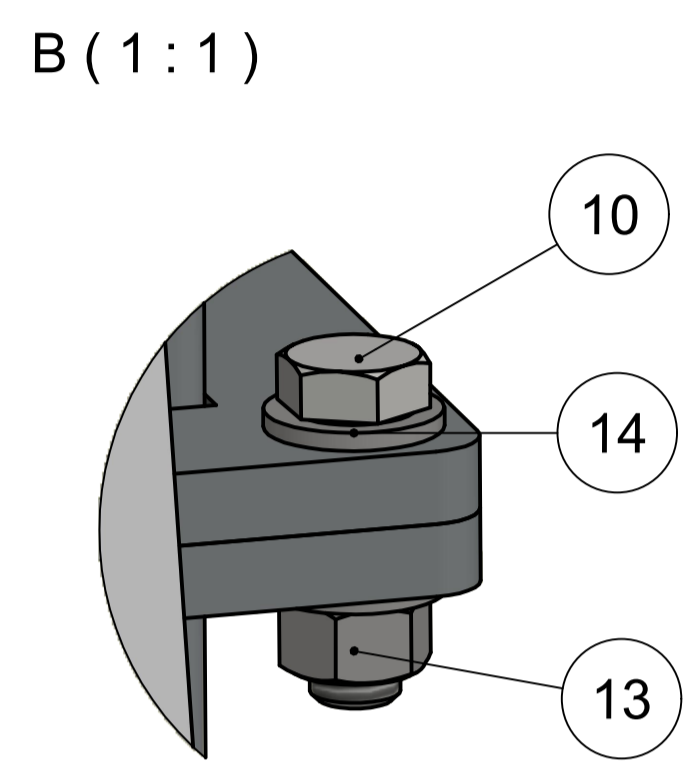
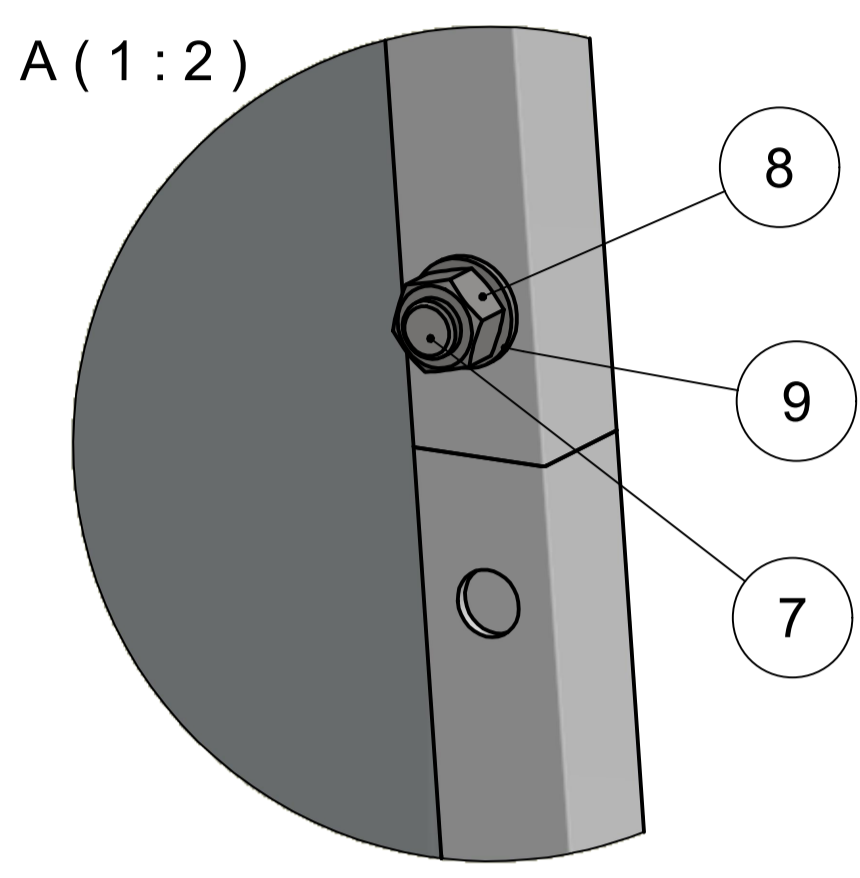

Pos. 5  
M12x25 12 Stk.  
+ washer

Pos. 6  
M10x30 16 Stk.  
+ nut  
+ washer

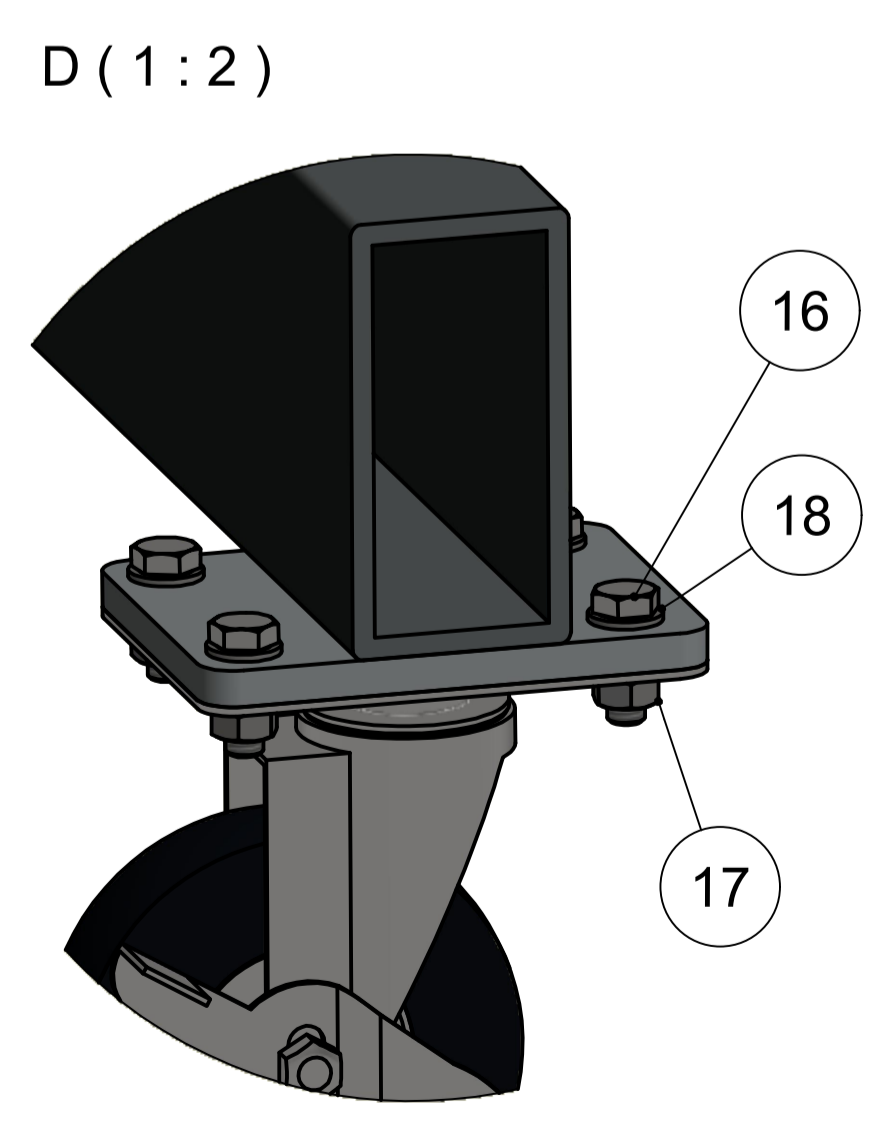
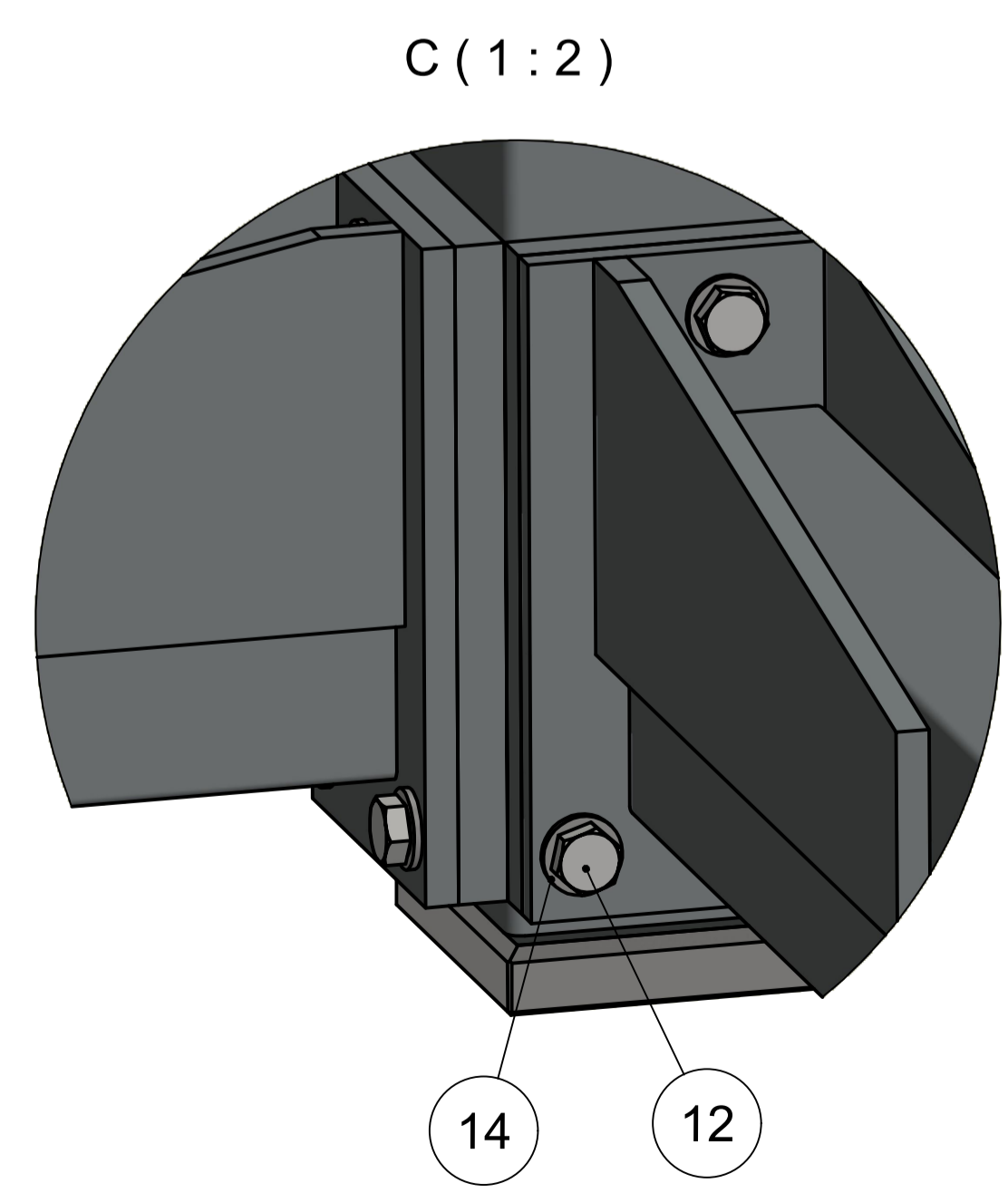

part list		
object	number	description
1	1	Assembly group Mounting plate
2	2	Assembly group lateral support
3	1	Assembly group main tube
4	2	Assembly group clamping part main tube
5	1	Assembly group lower part
6	4	Assembly group Heavy duty castor
7	2	Hexagon head screw ISO 4017 M16x65
8	2	Hexagon nut ISO 4032 - 16
9	4	Washer ISO 7089 - 16
10	24	Hexagon head screw ISO 4017 M12x40
11	12	Hexagon head screw ISO 4017 M12x30
12	12	Hexagon head screw ISO 4017 M12x25
13	24	Hexagon nut ISO 4032-M12-8
14	92	Washer ISO 7089-12
15	2	Hexagon head screw ISO 4017 M10x100
16	16	Hexagon head screw ISO 4017 M10x30
17	18	Hexagon nut ISO 4032-M10-8
18	36	Washer ISO 7089-10

Allg./general tol. DIN ISO 2768-mK Toleranz/ tolerancing DIN ISO 8015	Maßstab / scale 1:10	Gewicht / weight (g) 1.0038	Werkstoff num. / material no. S235JR	Werkstoff chem. / material chem. feuerverzinkt / galvanised	Werkstoff Zustand / material state grau / grey
Name / name ZIHMANNL	Datum / date 15.03.2022	Beschreibung / title Montageanl. HS-Kabelendverschlussständer HV-Cabletermination Support Fitting Inst			
Erstellt von / created by UMASANKAR	Geprüft von / approved by UMASANKAR	Datum / date 15.03.2022	Ersatz für / replacement for Für Kunden	Name / name Zihmannl.	Index / rev 01
<b>PFISTERER</b> PFISTERER Switzerland AG		And datum / date of issue 2021-10-11	Name / name Zihmannl.	Index / rev 01	Dokumentnr. / document no. 880283980-EN