

Weitergabe sowie Vervielfältigung dieses Dokuments, Verwertung und Mitteilung seines Inhalts sind verboten, soweit nicht ausdrücklich gestattet. Zuwiderhandlungen verpflichten zu Schadensersatz. Alle Rechte für den Fall der Patent-, Gebrauchsmuster- oder Geschmacksmustereintragung vorbehalten. © Pfisterer

The reproduction, distribution and utilization of this document as well as the communication of its contents to others without explicit authorization is prohibited. Offenders will be held liable for the payment of damages. All rights reserved in the event of the grant of a patent, utility model or design. © Pfisterer

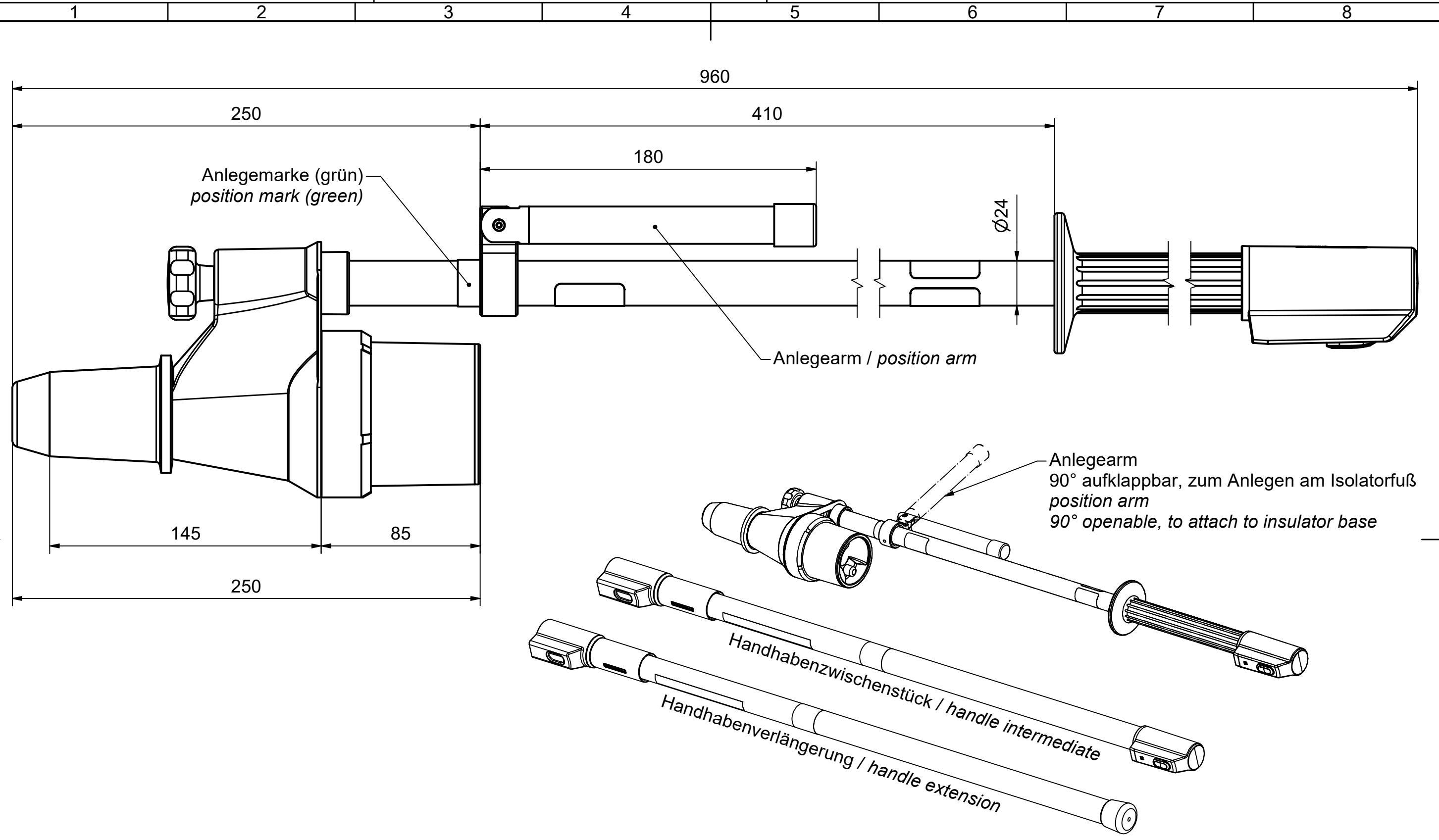

Zusammengehörige Bauart / complete device

Optional / optional:
 Handhabenverlängerung L = 1000mm / handle extension L = 1000mm
 Handhabenzwischenstück L = 1000mm / handle intermediate L = 1000mm

Bedienungsanleitung beachten / please note operating instruction

Maßstab / scale 1 : 2		Gewicht ca. / weight ca. (KG) 1,20						
Name / name		Datum / date		Beschreibung / title				
Erstellt von created by FRAGNER		26.01.2023		Abstandsspannungsprüfer KP-Test 5D-S dual				
Geprüft von approved by JORDAN		04.03.2024		Distance voltage detector KP-Test 5D-S dual				
PFISTERER		Ersatz für / replacement for		Dokumentart / type of document Kundenzeichnung / Customer drawing		Dateiname / filename 1000027292_drw_000.idw	Format / size A3	Blatt / sh. 1/1
PFISTERER Kontaktsysteme GmbH Germany		20230184		Serienfreigabe / Series Release		Index / rev. 01		PFISTERER Dokumentnr. / PFISTERER document no 930470502A