

Weitergabe sowie Vervielfältigung dieses Dokuments, Verwertung und Mitteilung seines Inhalts sind verboten, soweit nicht ausdrücklich gestattet. Zuwiderhandlungen verpflichten zu Schadensersatz. Alle Rechte für den Fall der Patent-, Gebrauchsmuster- oder Geschmacksustereintragung vorbehalten. © Pfisterer

The reproduction, distribution and utilization of this document as well as the communication of its contents to others without explicit authorization is prohibited. Offenders will be held liable for the payment of damages. All rights reserved in the event of the grant of a patent, utility model or design. © Pfisterer

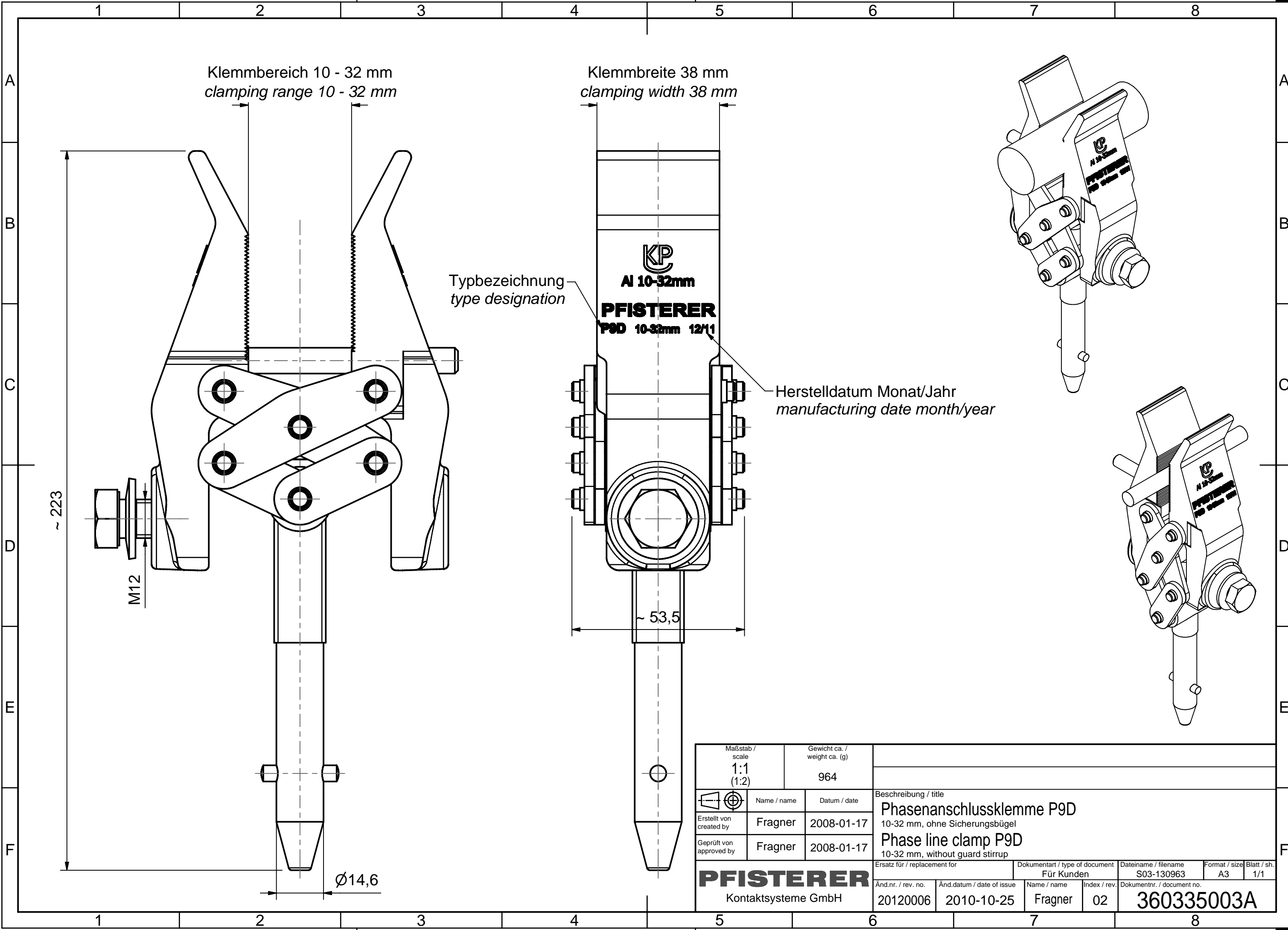

Typbezeichnung
type designation

Herstelldatum Monat/Jahr
manufacturing date month/year

Maßstab / scale 1:1 (1:2)		Gewicht ca. / weight ca. (g) 964		Beschreibung / title Phasenanschlussklemme P9D 10-32 mm, ohne Sicherungsbügel Phase line clamp P9D 10-32 mm, without guard stirrup					
Erstellt von / created by Fragner		Datum / date 2008-01-17						Ersatz für / replacement for	
Geprüft von / approved by Fragner		Datum / date 2008-01-17		Dateiname / filename S03-130963		Format / size A3			
PFISTERER Kontaktsysteme GmbH				Änd.n.r. / rev. no. 20120006		Änd.datum / date of issue 2010-10-25		Name / name Fragner	
				Index / rev. 02		Dokumentnr. / document no. 360335003A		Blatt / sh. 1/1	