

Weitergabe sowie Vervielfältigung dieses Dokuments, Verwertung und Mitteilung seines Inhalts sind verboten, soweit nicht ausdrücklich gestattet. Zuwiderhandlungen verpflichten zu Schadensersatz. Alle Rechte für den Fall der Patent-, Gebrauchsmuster- oder Geschmacksmustereintragung vorbehalten. © Pfisterer

The reproduction, distribution and utilization of this document as well as the communication of its contents to others without explicit authorization is prohibited. Offenders will be held liable for the payment of damages. All rights reserved in the event of the grant of a patent, utility model or design. © Pfisterer

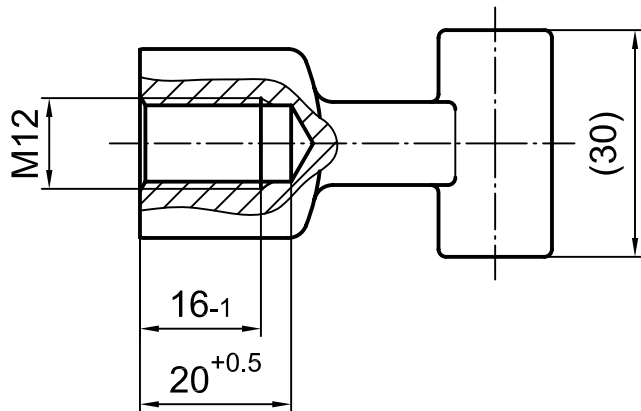
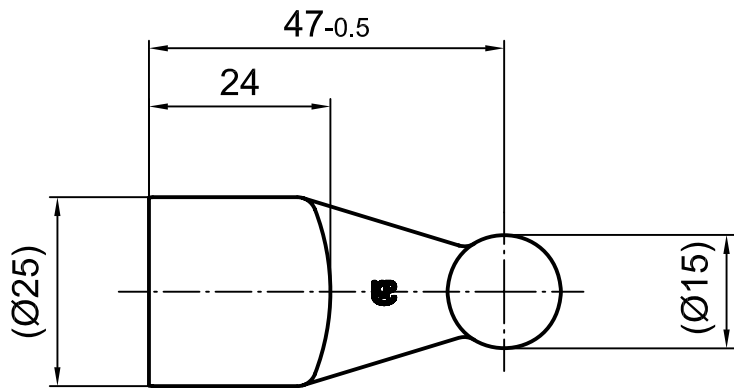

	Name / name	Datum / date	Allgemeintol. / general tol. DIN ISO 2768-mK	Maßstab / scale 1:1	Gewicht / weight (g) 130	Werkstoff / material CuZn39Pb3 - H080
	Erstellt durch created by FRAGNER	2008-08-29	Tolerierung / tolerancing DIN ISO 8015	-		Oberfläche / surface Cu/Sn 5
Genehmigt von approved by FRAGNER	2008-08-29	Benennung / title T-Leiteranschlußbolzen, M12				
Archiviert von archived by	--					
Projekt Nr. project no.						
	Ersatz für / replacement for		Dokumentenart / type of document Für Kunden	Datel Nr. / file no. S03-132672	Format / size A4	Blatt / sh. 1/1
	Änd.Nr. / mod.no.	Ausgabedatum/date of issue 2008-08-29	Name / name Fragner	Index / rev. 01	Zeichnungs Nr. / drawing no. 615805001A	