

Weitergabe sowie Vervielfältigung dieses Dokuments, Verwertung und Mitteilung seines Inhalts sind verboten, soweit nicht ausdrücklich gestattet. Zuwiderhandlungen verpflichten zu Schadensersatz. Alle Rechte für den Fall der Patent-, Gebrauchsmuster- oder Geschmacksustereintragung vorbehalten. © Pfisterer

The reproduction, distribution and utilization of this document as well as the communication of its contents to others without explicit authorization is prohibited. Offenders will be held liable for the payment of damages. All rights reserved in the event of the grant of a patent, utility model or design. © Pfisterer

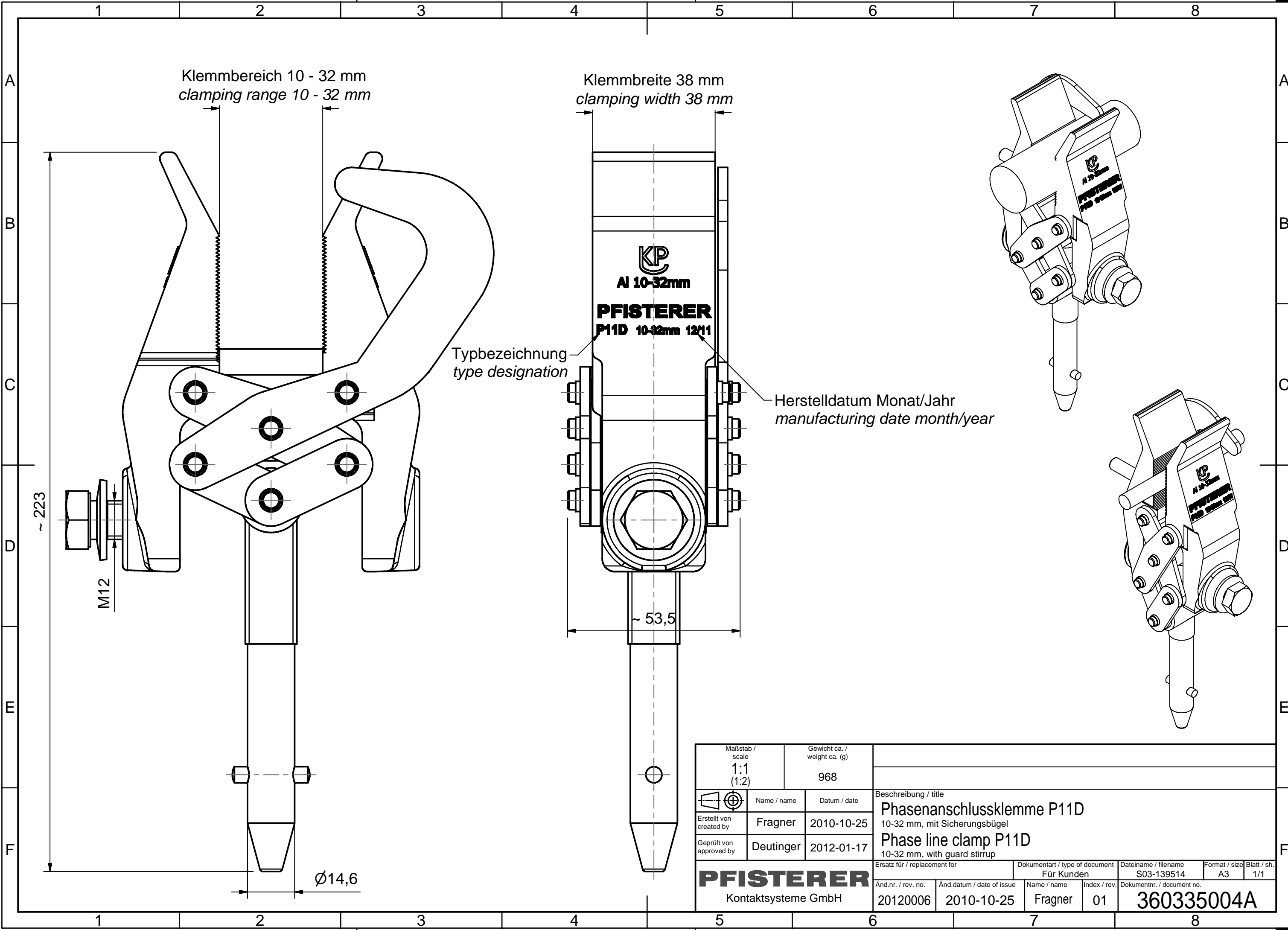

Typbezeichnung
type designation

Herstelldatum Monat/Jahr
manufacturing date month/year

Maßstab / scale 1:1 (1:2)		Gewicht ca. / weight ca. (g) 968		Beschreibung / title Phasenanschlussklemme P11D 10-32 mm, mit Sicherungsbügel Phase line clamp P11D 10-32 mm, with guard stirrup			
Erstellt von / created by Fragner		Datum / date 2010-10-25					
Geprüft von / approved by Deutinger		Datum / date 2012-01-17		Name / name Fragner		Index / rev. 01	
Ersatz für / replacement for				Dokumentnr. / document no.		Format / size A3	
Änd.nr. / rev. no. 20120006				Änd.datum / date of issue 2010-10-25		Blatt / sh. 1/1	
PFISTERER Kontaktsysteme GmbH				360335004A			